

ONKYO

CD HiFi MINI SYSTEM

CS-265

CD Receiver (CR-265)

Speakers (D-T25)

Instruction Manual

Thank you for purchasing an Onkyo CD HiFi Mini System. Please read this manual thoroughly before making any connections and plugging it in.

Following the instructions in this manual will enable you to obtain optimum performance and listening enjoyment from your new CD HiFi Mini System.

Please retain this manual for future reference.

Manuel d'instructions

Merci d'avoir porté votre choix sur un système d'Ampli-tuner CD de Onkyo. Veuillez lire attentivement ce manuel avant de connecter l'appareil et de le mettre sous tension. Observez les instructions données dans ce manuel afin de pouvoir profiter pleinement de votre nouveau système d'Ampli-tuner CD.

Conservez ce manuel afin de pouvoir le consulter ultérieurement.

Manual de instrucciones

Muchas gracias por el sistema Receptor de CDs Onkyo.

Antes de realizar las conexiones y de conectar la alimentación, lea detenidamente este manual.

Si sigue las instrucciones de este manual, logrará el óptimo rendimiento y el máximo placer de escucha de su nuevo sistema de Receptor de CDs.

Guarde este manual para futuras referencias.



Made for



iPod



iPhone



iPad

MP3

Getting Started	En-2
Premiers pas	Fr-2
Primeros pasos	Es-2

Connections	En-14
Branchements	Fr-14
Conexiones	Es-14

Basic Operations	En-17
Fonctionnement de base	Fr-17
Funcionamiento básico	Es-17

Playing CDs	En-19
Lecture de CD	Fr-19
Reproducción de CD	Es-19

Playing Your iPod/iPhone/iPad	En-22
Lecture de fichiers à partir de votre iPod/iPhone/iPad...	Fr-22
Reproducción del iPod/iPhone/iPad ..	Es-22

Wireless Playback via Bluetooth ..	En-23
Lecture sans fil via Bluetooth	Fr-23
Reproducción inalámbrica a través de Bluetooth ..	Es-23

Listening to the Radio	En-25
Écoute de la radio	Fr-25
Cómo escuchar la radio	Es-25

Playing a USB Flash Drive	En-27
Lecture d'une clé USB	Fr-27
Reproducción de una unidad USB ..	Es-27

Playing an External Device	En-27
Lecture d'un dispositif externe ...	Fr-27
Reproducción de un dispositivo externo ..	Es-27

Clock and Timer	En-28
Horloge et minuterie	Fr-28
Reloj y Temporizador	Es-28

Miscellaneous	En-30
Divers	Fr-30
Varios	Es-30

CAUTION:

TO REDUCE THE RISK OF FIRE OR ELECTRIC SHOCK, DO NOT EXPOSE THIS APPARATUS TO RAIN OR MOISTURE.

CAUTION:

TO REDUCE THE RISK OF ELECTRIC SHOCK, DO NOT REMOVE COVER (OR BACK). NO USER-SERVICEABLE PARTS INSIDE. REFER SERVICING TO QUALIFIED SERVICE PERSONNEL.



CAUTION
RISK OF ELECTRIC SHOCK
DO NOT OPEN

AVIS
RISQUE DE CHOC ELECTRIQUE
NE PAS OUVRIR



The lightning flash with arrowhead symbol, within an equilateral triangle, is intended to alert the user to the presence of uninsulated "dangerous voltage" within the product's enclosure that may be of sufficient magnitude to constitute a risk of electric shock to persons.



The exclamation point within an equilateral triangle is intended to alert the user to the presence of important operating and maintenance (servicing) instructions in the literature accompanying the appliance.



Important Safety Instructions

1. Read these instructions.
2. Keep these instructions.
3. Heed all warnings.
4. Follow all instructions.
5. Do not use this apparatus near water.
6. Clean only with dry cloth.
7. Do not block any ventilation openings. Install in accordance with the manufacturer's instructions.
8. Do not install near any heat sources such as radiators, heat registers, stoves, or other apparatus (including amplifiers) that produce heat.
9. Do not defeat the safety purpose of the polarized or grounding-type plug. A polarized plug has two blades with one wider than the other. A grounding type plug has two blades and a third grounding prong. The wide blade or the third prong are provided for your safety. If the provided plug does not fit into your outlet, consult an electrician for replacement of the obsolete outlet.
10. Protect the power cord from being walked on or pinched particularly at plugs, convenience receptacles, and the point where they exit from the apparatus.
11. Only use attachments/accessories specified by the manufacturer.
12. Use only with the cart, stand, tripod, bracket, or table specified by the manufacturer, or sold with the apparatus. When a cart is used, use caution when moving the cart/apparatus combination to avoid injury from tip-over.

PORTABLE CART WARNING



S3125A
13. Unplug this apparatus during lightning storms or when unused for long periods of time.
14. Refer all servicing to qualified service personnel. Servicing is required when the apparatus has been damaged in any way, such as power-supply cord or plug is damaged, liquid has been spilled or objects have fallen into the apparatus, the apparatus has been exposed to rain or moisture, does not operate normally, or has been dropped.
15. Damage Requiring Service
Unplug the apparatus from the wall outlet and refer servicing to qualified service personnel under the following conditions:
 - A. When the power-supply cord or plug is damaged,
 - B. If liquid has been spilled, or objects have fallen into the apparatus,
 - C. If the apparatus has been exposed to rain or water,
 - D. If the apparatus does not operate normally by following the operating instructions. Adjust only those controls that are covered by the operating instructions as an improper adjustment of other controls may result in damage and will often require extensive work by a qualified technician to restore the apparatus to its normal operation,
 - E. If the apparatus has been dropped or damaged in any way, and
 - F. When the apparatus exhibits a distinct change in performance this indicates a need for service.
16. Object and Liquid Entry
Never push objects of any kind into the apparatus through openings as they may touch dangerous voltage points or short-out parts that could result in a fire or electric shock.
The apparatus shall not be exposed to dripping or splashing and no objects filled with liquids, such as vases shall be placed on the apparatus.
Don't put candles or other burning objects on top of this unit.
17. Batteries
Always consider the environmental issues and follow local regulations when disposing of batteries.
18. If you install the apparatus in a built-in installation, such as a bookcase or rack, ensure that there is adequate ventilation.
Leave 20 cm (8") of free space at the top and sides and 10 cm (4") at the rear. The rear edge of the shelf or board above the apparatus shall be set 10 cm (4") away from the rear panel or wall, creating a flue-like gap for warm air to escape.

Precautions

- 1. Recording Copyright**—Unless it's for personal use only, recording copyrighted material is illegal without the permission of the copyright holder.
- 2. AC Fuse**—The AC fuse inside the unit is not user-serviceable. If you cannot turn on the unit, contact your Onkyo dealer.
- 3. Care**—Occasionally you should dust the unit all over with a soft cloth. For stubborn stains, use a soft cloth dampened with a weak solution of mild detergent and water. Dry the unit immediately afterwards with a clean cloth. Don't use abrasive cloths, thinners, alcohol, or other chemical solvents, because they may damage the finish or remove the panel lettering.

4. Power

WARNING

BEFORE PLUGGING IN THE UNIT FOR THE FIRST TIME, READ THE FOLLOWING SECTION CAREFULLY.

AC outlet voltages vary from country to country. Make sure that the voltage in your area meets the voltage requirements printed on the unit's rear panel (e.g., AC 230 V, 50 Hz or AC 120 V, 60 Hz).

The power cord plug is used to disconnect this unit from the AC power source. Make sure that the plug is readily operable (easily accessible) at all times.

For models with [POWER] button, or with both [POWER] and [ON/STANDBY] buttons: Pressing the [POWER] button to select OFF mode does not fully disconnect from the mains. If you do not intend to use the unit for an extended period, remove the power cord from the AC outlet.

For models with [ON/STANDBY] button only: Pressing the [ON/STANDBY] button to select Standby mode does not fully disconnect from the mains. If you do not intend to use the unit for an extended period, remove the power cord from the AC outlet.

5. Preventing Hearing Loss

Caution

Excessive sound pressure from earphones and headphones can cause hearing loss.

6. Batteries and Heat Exposure

Warning

Batteries (battery pack or batteries installed) shall not be exposed to excessive heat as sunshine, fire or the like.

- 7. Never Touch this Unit with Wet Hands**—Never handle this unit or its power cord while your hands are wet or damp. If water or any other liquid gets inside this unit, have it checked by your Onkyo dealer.

8. Handling Notes

- If you need to transport this unit, use the original packaging to pack it how it was when you originally bought it.
- Do not leave rubber or plastic items on this unit for a long time, because they may leave marks on the case.
- This unit's top and rear panels may get warm after prolonged use. This is normal.

- If you do not use this unit for a long time, it may not work properly the next time you turn it on, so be sure to use it occasionally.
- When you've finished using this unit, remove all discs and turn off the power.

9. Installing this Unit

- Install this unit in a well-ventilated location.
- Ensure that there's adequate ventilation all around this unit, especially if it's installed in an audio rack. If the ventilation is inadequate, the unit may overheat, leading to malfunction.

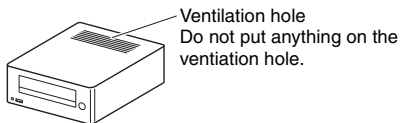

- Do not expose this unit to direct sunlight or heat sources, because its internal temperature may rise, shortening the life of the optical pickup.
- Avoid damp and dusty places, and places subject to vibrations from loudspeakers. Never put the unit on top of, or directly above a loudspeaker.
- Install this unit horizontally. Never use it on its side or on a sloping surface, because it may cause a malfunction.
- If you install this unit near a TV, radio, or VCR, the picture and sound quality may be affected. If this occurs, move this unit away from the TV, radio, or VCR.

10. Moisture Condensation

Moisture condensation may damage this unit.

Read the following carefully:

Moisture may condense on the lens of the optical pickup, one of the most important parts inside this unit.

- Moisture condensation can occur in the following situations:
 - The unit is moved from a cold place to a warm place.
 - A heater is turned on, or cold air from an air conditioner is hitting the unit.
 - In the summer, when this unit is moved from an air conditioned room to a hot and humid place.
 - The unit is used in a humid place.
- Do not use this unit when there's the possibility of moisture condensation occurring. Doing so may damage your discs and certain parts inside this unit.

If condensation does occur, unplug the power cord and leave the unit for two to three hours in the room temperature.

Precautions—Continued

This unit contains a semiconductor laser system and is classified as a “CLASS 1 LASER PRODUCT”. So, to use this model properly, read this Instruction Manual carefully. In case of any trouble, please contact the store where you purchased the unit.

To prevent being exposed to the laser beam, do not try to open the enclosure.

CAUTION:

CLASS 1M VISIBLE AND INVISIBLE LASER RADIATION WHEN OPEN. DO NOT VIEW DIRECTLY WITH OPTICAL INSTRUMENTS.

THIS PRODUCT UTILIZES A LASER. USE OF CONTROLS OR ADJUSTMENTS OR PERFORMANCE OF PROCEDURES OTHER THAN THOSE SPECIFIED HEREIN MAY RESULT IN HAZARDOUS RADIATION EXPOSURE.

The label on the right is applied on the rear panel.

1. This unit is a CLASS 1 LASER PRODUCT and employs a laser inside the cabinet.



2. To prevent the laser from being exposed, do not remove the cover. Refer servicing to qualified personnel.



WARNING

DO NOT INGEST BATTERY, CHEMICAL BURN HAZARD

The remote control of this product contains a coin/button cell battery. If the coin/button cell battery is swallowed, it can cause severe internal burns in just 2 hours and can lead to death. Keep new and used batteries away from children. If the battery compartment does not close securely, stop using the product and keep it away from children.

If you think the batteries might have been swallowed or placed inside any part of the body, seek immediate medical attention.



The Caution Marking is on the rear of the remote control.

For U.S. models

FCC Information for User

IMPORTANT NOTE:

This equipment complies with FCC/IC radiation exposure limits set forth for an uncontrolled environment and meets the FCC radio frequency (RF) Exposure Guidelines in Supplement C to OET65 and RSS-102 of the IC radio frequency (RF) Exposure rules.

This equipment has very low levels of RF energy that it deemed to comply without maximum permissive exposure evaluation (MPE). But it is desirable that it should be installed and operated keeping the radiator at least 20 cm or more away from person's body (excluding extremities: hands, wrists, feet and ankles).

REMARQUE IMPORTANTE :

Cet équipement est conforme aux limites FCC/IC d'exposition aux rayonnements définies pour un environnement non réglementé, aux lignes directrices de la FCC en matière d'exposition aux radiofréquences (RF) spécifiées dans le supplément C du bulletin OET65 et aux réglementations RSS-102 de l'IC sur l'exposition aux radiofréquences (RF).

Cet équipement étant associé à de très faibles niveaux d'énergie radiofréquence, il est considéré conforme sans évaluation de l'exposition maximale admise (EMA). Il est cependant conseillé de l'installer et de l'utiliser en maintenant la source de rayonnement radioélectrique à 20 cm minimum du corps (à l'exclusion des extrémités du corps : les mains, les poignets, les pieds et les chevilles).

FCC Caution:

FCC WARNING

Changes or modifications not expressly approved by the party responsible for compliance could void the user's authority to operate the equipment.

NOTE:

This equipment has been tested and found to comply with the limits for a Class B digital device, pursuant to Part 15 of the FCC Rules. These limits are designed to provide reasonable protection against harmful interference in a residential installation.

This equipment generates, uses and can radiate radio frequency energy and, if not installed and used in accordance with the instructions, may cause harmful interference to radio communications. However, there is no guarantee that interference will not occur in a particular installation. If this equipment does cause harmful interference to radio or television reception, which can be determined by turning the equipment off and on, the user is encouraged to try to correct the interference by one or more of the following measures:

- Reorient or relocate the receiving antenna.
- Increase the separation between the equipment and receiver.
- Connect the equipment into an outlet on a circuit different from that to which the receiver is connected.
- Consult the dealer or an experienced radio/TV technician for help.

Precautions—Continued

For Canadian Models

NOTE:

CAN ICES-3 B/NMB-3 B

For models having a power cord with a polarized plug:

CAUTION:

TO PREVENT ELECTRIC SHOCK, MATCH WIDE BLADE OF PLUG TO WIDE SLOT, FULLY INSERT.

Modèle pour les Canadien

REMARQUE:

CAN ICES-3 B/NMB-3 B

Sur les modèles dont la fiche est polarisée:

ATTENTION:

POUR ÉVITER LES CHOCS ÉLECTRIQUES, INTRODUIRE LA LAME LA PLUS LARGE DE LA FICHE DANS LA BORNE CORRESPONDANTE DE LA PRISE ET POUSSER JUSQU'AU FOND.

This device complies with Industry Canada licence-exempt RSS standard(s). Operation is subject to the following two conditions: (1) this device may not cause interference, and (2) this device must accept any interference, including interference that may cause undesired operation of the device.

Le présent appareil est conforme aux CNR d'Industrie Canada applicables aux appareils radio exempts de licence. L'exploitation est autorisée aux deux conditions suivantes : (1) l'appareil ne doit pas produire de brouillage, et (2) l'utilisateur de l'appareil doit accepter tout brouillage radioélectrique subi, même si le brouillage est susceptible d'en compromettre le fonctionnement.

Before Using Your New Speakers

- Place the speakers on sturdy, flat surfaces. Putting them on uneven or unstable surfaces where they may fall and cause damage will affect the sound quality.
- Do not keep water or other liquids close to the speakers. If a liquid is spilled over them, the woofer and tweeter inside may be damaged.
- Do not handle the speakers with wet or damp hands.

Speaker Precautions

The speakers can handle the specified input power when used for normal music reproduction. If they're fed any of the following signals, even if the input power is within the specified rating, excessive current may flow in the speaker coils, causing burning or wire breakage:

1. Interstation noise from an untuned FM radio.
2. Audio from a cassette that's being fast-forwarded.
3. High-pitched sounds generated by an oscillator, electronic musical instrument, and so on.
4. Amplifier oscillation.
5. Special test tones from audio test CDs and so on.
6. Thumps and clicks caused by connecting or disconnecting audio cables (always turn off your amplifier before connecting or disconnecting cables).
7. Microphone feedback.

The speakers contain powerful magnets. Do not put metal items, such as screwdrivers, close to the speakers, as they may be attracted toward the magnet, causing injury, or damage to the tweeter diaphragm.

Using Close to a CRT-type TV or Computer

(In the following explanation, "TV" refers to a CRT-type TV.)

TVs and computer monitors are magnetically sensitive devices and as such are likely to suffer from discoloration or picture distortion when conventional speakers are placed nearby. To prevent this, the speakers feature internal magnetic shielding. In some situations, however, discoloration may still be an issue. In this case, turn off your TV or monitor, wait 15 to 30 minutes, and then turn it back on again. This normally activates the degaussing function, which neutralizes the magnetic field, thereby removing any discoloration effects. If discoloration problems persist, try moving the speakers away from your TV or monitor. Note that discoloration can also be caused by a magnet or demagnetizing tool that's too close to your TV or monitor.

Note:

- If the speakers are placed close to a TV or monitor, due to the electromagnetic waves radiated by the TV or monitor, you may hear noise from the speakers even after your amplifier has been turned off. To prevent this, position the speakers away from your TV or monitor.

Package Contents

Make sure you have the following items:

CD Receiver (CR-265)
Remote controller (RC-892S)
Indoor FM antenna
AM loop antenna
Power cord (Plug type varies from country to country.)
Speakers (D-T25)
Speaker cables
8 floor pads

* In catalogs and on packaging, the letter at the end of the product name indicates the color. Specifications and operation are the same regardless of color.

Using the Included Floor Pads for speakers

You can improve the sound quality by attaching the included floor pads to raise the speakers off the surface and reduce the contact area. The floor pads also make the speakers stable and prevent them from slipping.

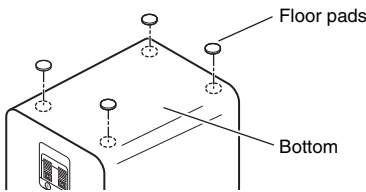

Using the Remote Controller

Remove the insulation sheet before using the remote controller.

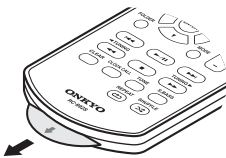

When using the remote controller, point it toward the CD receiver's remote control sensor, as shown below.

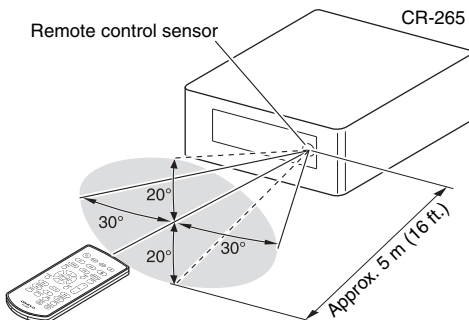

Installation Location

This unit and its remote controller might become discolored by ultraviolet or other light components if you use them in direct sunlight, or under fluorescent lighting or germicidal lamp.

Replacing the Battery

Use only a battery of the same type (CR2025).

While pressing a tab on the back of the remote controller in the direction of the arrow, pull out the battery holder.

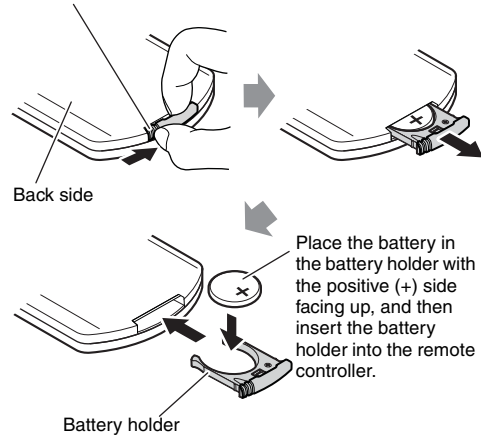

Note:

- If the remote controller doesn't work reliably, try replacing the batteries.
- If you intend not to use the remote controller for a long time, remove the batteries to prevent damage from leakage or corrosion.
- Expired batteries should be removed as soon as possible to prevent damage from leakage or corrosion.
- If the remote controller does not operate when it is used for the first time, try performing the following operations.
 1. Hold down the remote controller's VOLUME [-] button (for at least ten seconds). If the remote controller still does not operate, repeat this operation.
 2. Remove the button battery, wipe it with a dry cloth, and then insert it again.

Caution:

- Replacing the battery incorrectly may cause an explosion. Use only a battery of the same type or an equivalent.

Features

CD

- Play audio CDs, MP3 CDs (CD-R and CD-RW)
- RANDOM/REPEAT playback mode

USB Flash Drive

- MP3 playback from USB flash drives

iPod/iPhone/iPad*¹

- iPod/iPhone/iPad direct digital connection
- Control your iPod/iPhone/iPad with the remote controller

Bluetooth*²

- Bluetooth functions that enable wireless playback via smartphones or other devices
- Support for the Bluetooth Stand-by function

Radio

- FM/AM tuner
- 30 FM/AM presets
- FM Auto Preset function

Timer and Clock

- Four programmable timers
- Sleep timer

Speakers

- Stylish cabinet
- 2 Way Bass-reflex

Miscellaneous

- Super Bass (S.Bass) function for deeper bass sounds
- Bass and treble tone controls
- Line input for external audio source
- Headphones jack

*1.



iPad, iPhone, iPod, iPod classic, iPod nano, iPod shuffle, and iPod touch are trademarks of Apple Inc., registered in the U.S. and other countries.

"Made for iPod", "Made for iPhone" and "Made for iPad" mean that an electronic accessory has been designed to connect specifically to iPod, iPhone, or iPad, respectively, and has been certified by the developer to meet Apple performance standards. Apple is not responsible for the operation of this device or its compliance with safety and regulatory standards.

Please note that the use of this accessory with iPod, iPhone or iPad may affect wireless performance.

*2.



The Bluetooth® word mark and logos are registered trademarks owned by Bluetooth SIG, Inc. and any use of such marks by Onkyo is under license. Other trademarks and trade names are those of their respective owners.

Onkyo does not guarantee Bluetooth compatibility between the CR-265 system and all Bluetooth-enabled devices.

For compatibility between the CR-265 system and another device with Bluetooth technology, consult the device's documentation and dealer. In some countries, there may be restrictions on using Bluetooth devices. Check with your local authorities.

Please read rating label at the bottom or rear panel of system for other safety information.

Contents

Getting Started

Important Safety Instructions.....	2
Precautions.....	3
Package Contents.....	6
Using the Included Floor Pads for speakers.....	6
Using the Remote Controller.....	6
Replacing the Battery.....	6
Features.....	7
Getting to Know the CD receiver.....	9
Top and Front Panels.....	9
Display.....	10
Rear Panel.....	10
Remote Controller.....	11
Disc (Audio CD and MP3) and USB Flash Drive (MP3) Notes.....	12

Connections

Connecting Antennas.....	14
Connecting an Outdoor FM Antenna.....	14
Connecting Speakers.....	15
Connecting Other Components.....	16
Connecting an Audio Playback Device....	16
Connecting the Power Cord.....	16

Basic Operations

Basic Operations.....	17
Turning On the CD receiver.....	17
Setting the Auto Standby Function.....	17
Selecting the Input Source.....	17
Adjusting the Volume.....	17
Muting the CD receiver.....	17
Using Headphones.....	17
Adjusting the Bass and Treble.....	17
Using Super Bass.....	18
Changing the Display Brightness.....	18

Playing CDs

Playing CDs.....	19
Playing CDs.....	19
Displaying CD Information.....	19
Selecting a Folder or File on an MP3 Disc.....	20
Displaying MP3 Information.....	20
1-Folder mode.....	20
Memory Playback.....	20
Repeat Playback.....	21
Random Playback.....	21

Playing Your iPod/iPhone/iPad

Playing Your iPod/iPhone/iPad.....	22
Playing an iPod/iPhone/iPad via USB.....	22
Navigating the iPod Menus with the Remote Controller.....	22

Wireless Playback via Bluetooth

Wireless Playback via Bluetooth.....	23
Pairing.....	23
Playing Back Music on Your Bluetooth- enabled Device.....	23
Using the Auto Change Function.....	23
Resetting Bluetooth.....	24
Using the Bluetooth Standby Function....	24

Listening to the Radio

Listening to the Radio.....	25
Tuning into FM/AM Radio Stations.....	25
Presetting FM/AM Stations Manually.....	25
Presetting FM Stations Automatically (Auto Preset).....	25
Selecting Preset Stations.....	26
Erasing the Preset Stations.....	26

Playing a USB Flash Drive

Playing a USB Flash Drive.....	27
--------------------------------	----

Playing an External Device

Playing an External Device.....	27
Playing Back from an External Device Connected to the LINE IN Jacks.....	27

Clock and Timer

Setting the Clock.....	28
Using the Timer.....	28
Using the Sleep Timer.....	28
Programming a Timer.....	28
Turning a Timer On (Enable) or Off (Disable).....	29

Miscellaneous

Troubleshooting.....	30
Resetting the CD receiver.....	30
Specifications.....	34

Getting to Know the CD receiver

Top and Front Panels

Top Panel

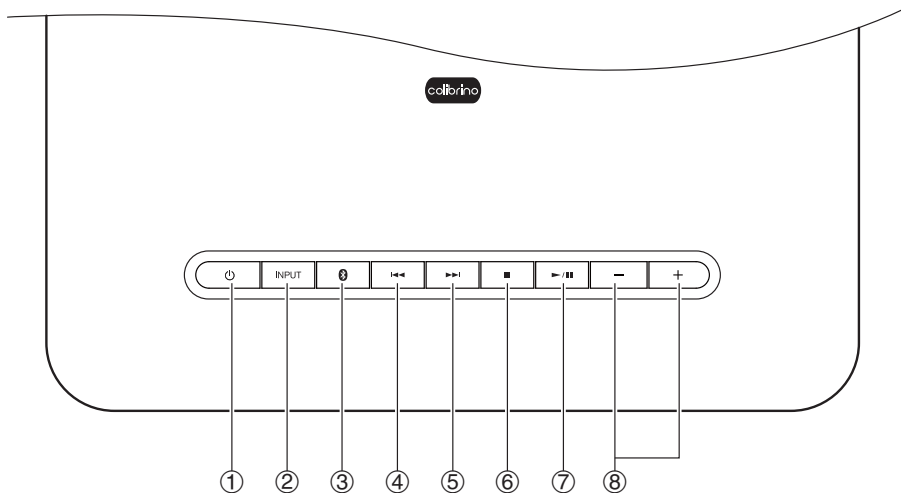

Front Panel

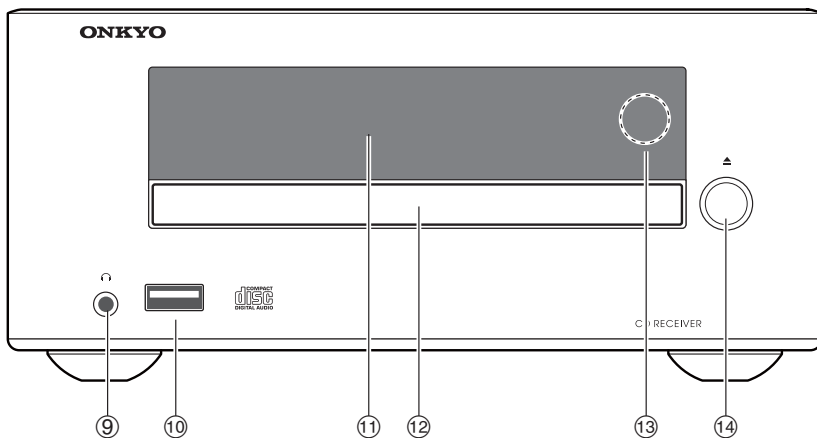

For detailed information, see the pages in parentheses.

- | | |
|--|-----------------------------------|
| ① Power button (17, 30) | ⑧ VOLUME [+]/[-] buttons (17, 22) |
| ② INPUT button (17, 22) | ⑨ Headphones [🎧] jack (17) |
| ③ Disc icon button (23) | ⑩ USB port (27) |
| ④ Previous [⏮] button (19, 22, 26) | ⑪ Display (10) |
| ⑤ Next [⏭] button (19, 22, 26) | ⑫ Disc tray (19) |
| ⑥ Stop [■] button (19, 22, 30) | ⑬ Remote control sensor (6) |
| ⑦ Play/Pause [▶/⏸] button (19, 20, 27) | ⑭ Open/Close [⏏] button (19) |

Display

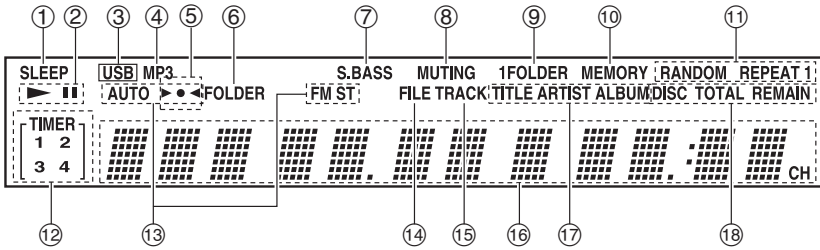

- | | |
|----------------------------------|---------------------------------------|
| ① SLEEP indicator | ⑩ MEMORY indicator |
| ② Play ► and Pause indicators | ⑪ Playback mode indicators |
| ③ USB indicator | ⑫ TIMER indicators |
| ④ MP3 indicator | ⑬ FM Tuning indicators |
| ⑤ ►●◀ indicators | ⑭ FILE indicator |
| ⑥ FOLDER indicator | ⑮ TRACK indicator |
| ⑦ S.BASS indicator | ⑯ Message area |
| ⑧ MUTING indicator | ⑰ TITLE, ARTIST, and ALBUM indicators |
| ⑨ 1FOLDER indicator | ⑱ DISC, TOTAL, and REMAIN indicators |

Rear Panel

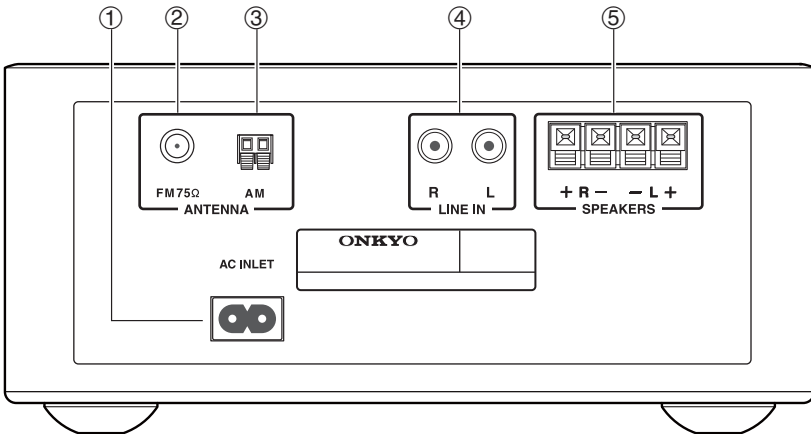

- ① AC INLET
- ② FM ANTENNA jack
- ③ AM ANTENNA terminals
- ④ LINE IN jacks
- ⑤ SPEAKERS terminals

See pages 14 to 16 for connection information.

Remote Controller

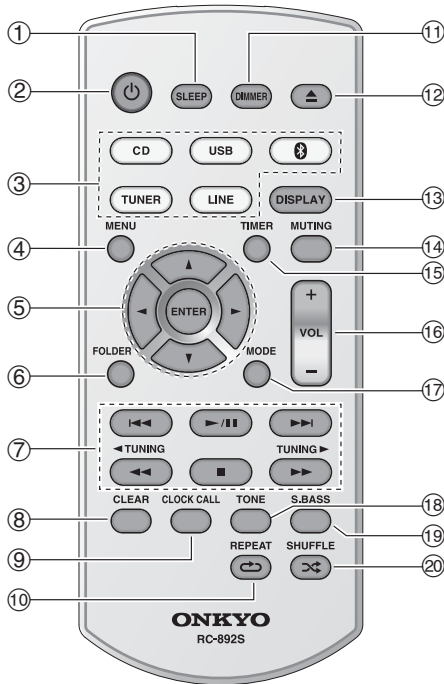

For detailed information, see the pages in parentheses.

- | | |
|--|---|
| <ul style="list-style-type: none"> ① SLEEP button (28) ② Power [⏻] button (17, 30) ③ Input Selector buttons (17, 22, 25, 26, 27) ④ MENU button (22) ⑤ Arrow [▲]/[▼]/[◀]/[▶] buttons and ENTER button ⑥ FOLDER button ⑦ Stop [■] (19, 22),
Play/Pause [▶/] (19, 20, 22, 27),
[◀◀]/[▶▶] (19, 22, 26),
[◀◀]/[▶▶], TUNING [◀]/[▶] (19, 22, 25)
buttons ⑧ CLEAR button (20, 21) ⑨ CLOCK CALL button (28, 33) ⑩ REPEAT [↺] button (21, 22) | <ul style="list-style-type: none"> ⑪ DIMMER button (18) ⑫ Open/Close [▲] button ⑬ DISPLAY button (19, 20) ⑭ MUTING button (17) ⑮ TIMER button (28, 29) ⑯ VOLUME [+]/[-] buttons (17, 22) ⑰ MODE button (20, 25) ⑱ TONE button (17) ⑲ S.BASS button (18) ⑳ SHUFFLE [↻] button (21, 22) |
|--|---|

Disc (Audio CD and MP3) and USB Flash Drive (MP3) Notes

Precautions for Playback

Compact discs (CDs) with the following logo on the label surface can be used.

Do not use discs designed for purposes other than audio, such as CD-ROMs for PC use. Abnormal noise could damage the CD receiver and/or speakers.



- * The CD receiver supports CD-R and CD-RW discs. Note that some discs may not playback because of the disc characteristics, scratches, contamination or the recording state. A disc recorded with an audio CD recorder will not playback unless it is finalized.

Never use discs that have a special shape (such as hearts or octagons). These types of discs could damage the CD receiver.



CD Playback with Copy-control Function

Some audio CDs with copy-control function do not comply with official CD standards. These are special discs and cannot be played with the CD receiver.

Playback of MP3 Discs

MP3 files recorded on a CD-R/CD-RW can be played with the CD receiver.

- Use discs which have been recorded following the ISO 9660 Level 2 file system. (The supported directory depth is eight levels, the same as ISO 9660 Level 1)
- Discs must be closed (finalized).
- Only MP3 files with the extension “.MP3” or “.mp3” are supported.
- Files recorded using MPEG 1 audio layer 3 at sampling frequencies of 32/44.1/48 kHz and a bit rate of 32–320 kbps are supported.
- A maximum of 255* folders (including the root folder) and a maximum of 512 files can be recognized on a single CD. A maximum of 512 files can be recognized in a single folder.
- * This includes folders that do not contain MP3 files.

Playback from USB Flash Drives

- The CD receiver does not support playback from audio player units and smartphones that are not USB mass storage devices.
- MP3 files recorded on a USB flash drive can be played with the CD receiver.
- Supported file systems are FAT16 and FAT32.
- Only MP3 files with the extension “.MP3” or “.mp3” are supported.
- Files recorded using MPEG 1 audio layer 3 at sampling frequencies of 32/44.1/48 kHz and a bit rate of 32–320 kbps are supported.
- A maximum of 999* folders (including the root folder) and a maximum of 3000 files can be recognized on a single USB flash drive. A maximum of 999 files can be recognized in a single folder.
- USB hubs are not supported.
- * This includes folders that do not contain MP3 files.

Note:

- A disc recorded with a recorder or personal computer may not play in some cases. (Cause: Disc’s characteristics, damaged or dirty disc, dirt on player’s lens, dew condensation, etc.)
- A disc recorded on a personal computer might not play depending on the application settings or environment. Record the disc in a format supported by the CD receiver.
- A disc with insufficient storage capacity may not playback properly.
- Files are played back in the same order as they are saved in the USB flash drive. However, playback may change if the files or folders in the USB flash drive are deleted or renamed on a computer, etc.

Handling Discs

Hold discs by the edge, or by the center hole and edge. Avoid touching the playback surface (surface with nothing printed on it).

Label surface
(printed surface)



Do not attach paper or stickers, or write on the playback or label surface of the disc. Take care not to scratch or damage the disc.

Precautions for Rental Discs

Do not use discs with residue from cellophane tape, rental discs with labels which are peeling off, or discs with decorative labels. This type of disc could get stuck in the CD receiver, or could damage the CD receiver.

Precautions for Inkjet Printable Discs

Do not leave a CD-R/CD-RW having a label printed with an inkjet printer in the CD receiver for a long time. The disc could get stuck in the CD receiver, or could damage the CD receiver.

Remove the disc from the CD receiver when not being played, and store it in a case. A freshly printed disc will be sticky. Use the disc only after the surface is completely dry.

Caring for Discs

If the disc is dirty, the CD receiver will have a hard time reading signals, and the audio quality may drop. If the disc is dirty, gently wipe off fingerprints and dust with a soft cloth. Lightly wipe from the center outwards.

To remove stubborn dust or dirt, wipe the disc with a soft cloth dampened with water, and then dry it with a dry cloth. Do not use cleaning spray for analog records or antistatic agents, etc. Never use volatile chemicals such as benzene or paint thinner as they can impregnate the disc surface.

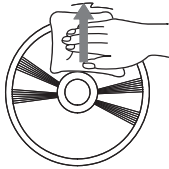

Connecting Antennas

This section explains how to connect the supplied indoor FM antenna and AM loop antenna.

The CD receiver won't pick up any radio signals if no antenna is connected, so you must connect the antenna to use the tuner.

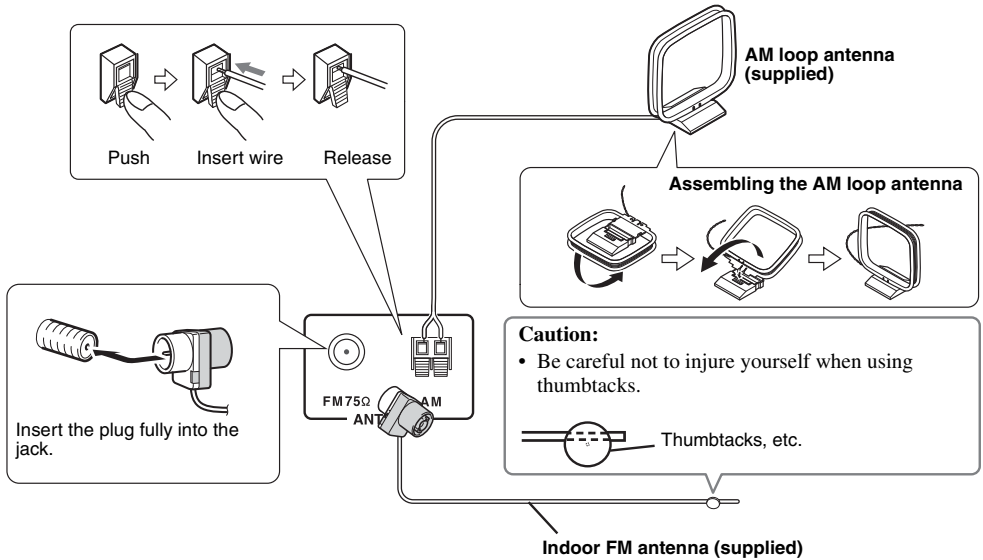

Note:

- Once your CD receiver is ready for use, you'll need to tune into a radio station and position the antenna to achieve the best possible reception.
- Keep the AM loop antenna as far away as possible from your receiver, TV, speaker cables, and power cords.
- Use thumbtacks to fix the position of the included FM antenna so that it will have no slack and achieve the best possible reception. In general, locations near windows will be better for reception.

Tip:

- If you cannot achieve good reception with the supplied indoor FM antenna, try a commercially available outdoor FM antenna instead.

Connecting an Outdoor FM Antenna

If you cannot achieve good reception with the supplied indoor FM antenna, try a commercially available outdoor FM antenna instead.

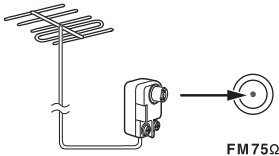

Note:

- Outdoor FM antennas work best outside, but usable results can sometimes be obtained when installed in an attic or loft.

- For best results, install the outdoor FM antenna well away from tall buildings, preferably with a clear line of sight to your local FM transmitter.
- Outdoor antenna should be located away from possible noise sources, such as neon signs, busy roads, etc.
- For safety reasons, outdoor antenna should be situated well away from power lines and other high-voltage equipment.
- Outdoor antenna must be grounded in accordance with local regulations to prevent electrical shock hazards.

Connecting Speakers

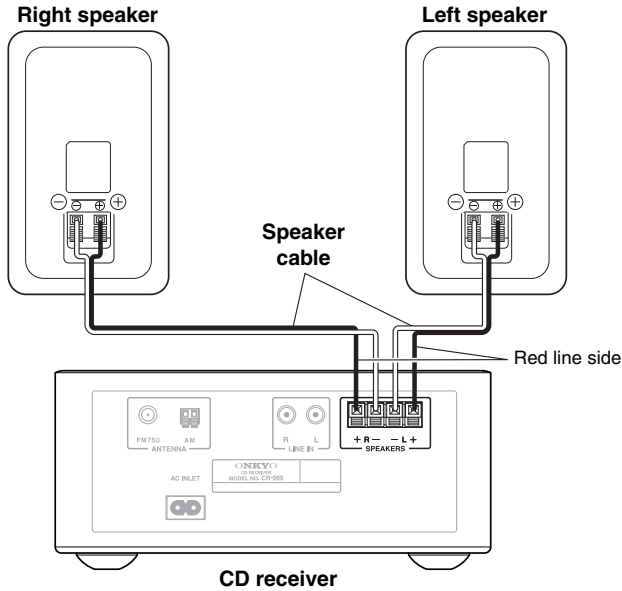

Remove the precut insulation from the ends of the speaker cables, and twist the bare wires tightly. Push the lever to open the hole, insert the bare wire into the hole, and then release the lever. Make sure that the speaker terminals are gripping the bare wires, not the insulation.

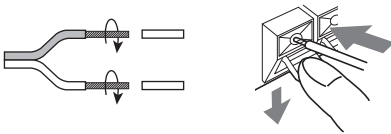

Note:

- Connect the right speaker to the CD receiver's right (R) SPEAKERS terminals. Connect the left speaker to the left (L) SPEAKERS terminals.
- Pay close attention to speaker wiring polarity. Connect positive (+) terminals to only positive (+) terminals, and negative (-) terminals to only negative (-) terminals. If you get them the wrong way around, the sound will be out of phase and will sound unnatural.
- Use the red line wires to connect the positive (+) terminals.
- Do not connect anything other than the included speakers (D-T25). We cannot take responsibility for malfunctions or poor results if this CD receiver is used with any other speakers.
- Do not connect both speaker cables to the same L or R terminals. Do not connect more than two speaker terminals to each speaker.

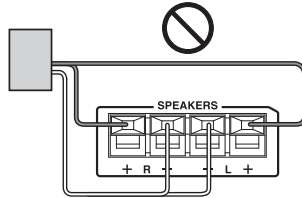
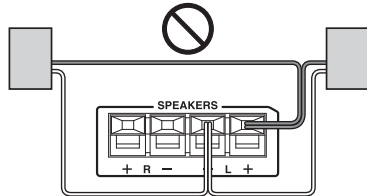

- Be careful not to short the positive and negative wires. Doing so may damage the CD receiver and/or speakers.



Connecting Other Components

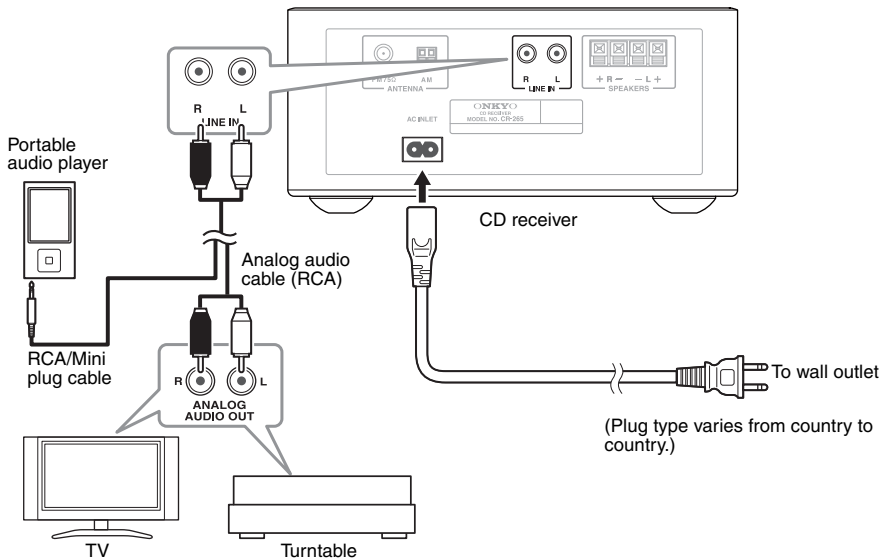

About Connections

- Before making any connections, read the manuals supplied with your other components.
- Don't connect the power cord until you've completed and double-checked all connections.

Push plugs in all the way to make good connections (loose connections can cause noise or malfunctions).

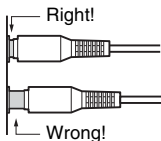

Note:

- Do not place anything on top of the CD receiver. Otherwise, ventilation may be blocked and heat may build up, causing a malfunction.

Connecting an Audio Playback Device

Connect the CD receiver's LINE IN jacks to the OUTPUT (PLAY) jacks of your audio playback device. Use an audio cable that is suitable for your playback device.

You will need a phono equalizer (optional) to connect a turntable. If your turntable features a built-in phono equalizer, you can connect it directly.

Connecting the Power Cord

Connect the CD receiver's power cord to a suitable wall outlet.

Note:

- Do not use any cord other than the included power cord. Do not connect the included power cord to any other device. Doing so may cause malfunctions or accidents.
- Do not unplug the power cord from the AC INLET while the other end of the cord is still connected to an AC outlet. You may receive an electric shock if you accidentally touch the internal terminals of the power cord.
- Before connecting the power cord, connect all of your speakers and AV components.
- Turning on the CD receiver may cause a momentary power surge that might interfere with other electrical equipment on the same circuit. If this is a problem, plug the receiver into a different branch circuit.
- Plug the power cord into an AC outlet that is easily accessible so that you can quickly unplug it if necessary.

Basic Operations

This manual describes the procedure for using the remote controller, unless otherwise specified.

Turning On the CD receiver

Press the **[⏻]** button.

You can also use the **[⏻]** button on the CD receiver. The CD receiver is turned on, and the display lights up. Press the button again to turn it off (standby mode). If your iPod/iPhone/iPad is connected to the CD receiver in standby mode, “Charging” will appear on the display of the CD receiver and the iPod/iPhone/iPad will be charged.

Setting the Auto Standby Function

With the Auto Standby function, you can set the CD receiver so that it will be automatically turned off and enter standby mode if there is no operation or audio input for 20 minutes.

“Auto Standby” blinks one minute before the Auto Standby function causes the unit to enter standby mode.

Note:

- If FM Mono or AM is selected, the Auto Standby function will be disabled.

1 Enter standby mode

2 Press the **[MENU]** button.

“Auto Standby>” will appear on the CD receiver's display.

3 Press the **[ENTER]** button, then use the **[▲]**/**[▼]** buttons to select “On.”

4 Press the **[ENTER]** button.

To disable the Auto Standby function, select “Off” in step 3.

Selecting the Input Source

You can select CD, USB, **[S]**, FM, AM, or LINE which can be an external component.

To select the input source, use the remote controller's Input Selector buttons.

On the CD receiver, press the **[INPUT]** button repeatedly. The input sources are selected in the following order.

→ CD → USB/iPod → Bluetooth → FM → AM → LINE →

Adjusting the Volume

To adjust the volume, use the **VOLUME** **[+]**/**[-]** buttons.

You can also use the CD receiver's **[+]**/**[-]** buttons.

You can adjust the volume level in a range from 0 to 41, and Max.

Muting the CD receiver

Press the **[MUTING]** button.

“Muting” appears on the display for a few seconds. The **MUTING** indicator flashes continuously while the CD receiver is muted. Press the button to unmute.

Tip:

- You can also unmute the unit by adjusting the volume.
- Alternatively, set the unit to standby, then turn it on again to cancel muting.

Using Headphones

You can connect a pair of stereo headphones (ø3.5 mm, 1/8-inch phone plug) to the receiver's headphones **[H]** jack for private listening.

Note:

- Always turn down the volume before connecting your headphones.
- While the headphones plug is inserted in the headphones **[H]** jack, the speakers are turned off.

Adjusting the Bass and Treble

1 Press the **[TONE]** button repeatedly to select “Bass” or “Treble.”

If S.Bass1 or S.Bass2 is selected, S.Bass will be turned off, and Bass and Treble will recall the characteristics you set before.

2 Use the **[▲]**/**[▼]** buttons to adjust the bass or treble.

You can adjust the bass and treble in a range from -4 to +4.

3 Press the **[ENTER]** button to revert to the previous display.

Note:

- S.Bass cannot be simultaneously enabled with Bass and Treble.

If you press the **[TONE]** button, S.Bass will be set to off and the settings for Bass and Treble will become effective.

Using Super Bass

Press the [S.BASS] button.

The setting will alternate as follows each time you press the button.

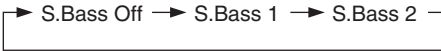

The S.BASS indicator lights up if S.Bass 1 or S.Bass 2 is selected.

The super bass component will be emphasized as the number increases.

Note:

- S.Bass cannot be simultaneously enabled with Bass and Treble.
The settings for Bass and Treble are effective only when S.Bass is off. If you select S.Bass1 or S.Bass2, the settings for Bass and Treble will become ineffective.

Changing the Display Brightness

Press the [DIMMER] button.

The setting will alternate as follows each time you press the button.



Playing CDs

This manual describes the procedure for using the remote controller, unless otherwise specified.

Playing CDs

1 Press the CD receiver's [▲] button to open the disc tray.

Tip:

- Pressing the [▲] button while the CD receiver is on Standby will turn on the CD receiver and open the disc tray.

2 Place CD on the tray with the label-side facing up.

Place 8 cm CDs in the center of the tray.

3 Change the input source to CD, then press the [▶/||] button.

To change the input source to CD, press the remote controller's [CD] button, or press the [INPUT] button on the CD receiver repeatedly. The disc tray closes and playback starts. The "▶" indicator then appears.

To stop playback:

Press the [■] button.

To pause playback:

Press the [▶/||] button. The Pause "||" indicator appears. To resume playback, press the [▶/||] button again.

To Fast-Forward or Fast-Reverse:

During playback, press and hold the Fast Forward [▶▶] button to fast forward, or the Fast Reverse [◀◀] button to fast reverse.

To remove the CD:

Press the CD receiver's [▲] button to open the disc tray.

■ Information Displayed When Playback is Stopped:

• Audio CD

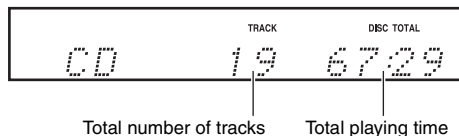

MP3 disc

After the disc is loaded, the disc name appears, then the following information appears. Press the [DISPLAY] button to display the disc name.

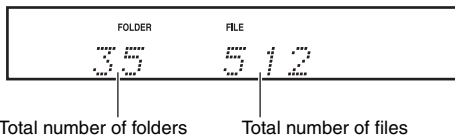

Selecting Tracks

To return to the beginning of the track currently playing, press the Previous [◀◀] button.

Press the Previous [◀◀] button repeatedly to select earlier tracks.

Press the Next [▶▶] button repeatedly to select subsequent tracks.

Displaying CD Information

During playback or while playback is paused, press the [DISPLAY] button repeatedly to display the following CD information.

• Elapsed time

• "REMAIN"

Lights up while the remaining track time is being displayed.

• "TOTAL REMAIN"

Lights up while the remaining disc time is being displayed.

Selecting a Folder or File on an MP3 Disc

1 While playback is stopped, press the [▲]/[▼] buttons to select a folder.

The name of the folder will appear.

Press the [▲] button to select the previous folder, and press the [▼] button to select the next folder. To play back from the first song of the folder, skip to step 3.

2 Use the arrow [◀]/[▶] buttons to select the MP3 files within the folder.

The name of the MP3 file inside the folder is displayed.

To select a different folder, press the [▲]/[▼] buttons. (Restart from step 1.)

3 Press the [ENTER] button or [▶/||] button.

Playback starts.

During playback, press the [▲] button to play the first song of the previous folder. Alternatively, press the [▼] button to play the first song of the next folder.

You can also select a folder by pressing the [FOLDER] button, the [▲]/[▼] buttons, and then the [ENTER] button.

■ Pausing Playback

To pause playback, press the Play/Pause [▶/||] button.

To resume playback, press it again.

Displaying MP3 Information

You can display various information about the MP3 file currently playing, such as title, artist, and album.

During playback, press the [DISPLAY] button repeatedly to display the following MP3 information.

The information is shown in the following order.

- Song title (or file name, if there is no ID3 tag)
- Artist name
- Album title (or folder name, if there is no ID3 tag)

Note:

- Only single-byte alphanumeric characters can be shown.
- Unsupported characters on the display are replaced with “•”.

1-Folder mode

During 1-Folder mode, the range of playback will be restricted to the current folder.

While the CD receiver is stopped, press the [MODE] button repeatedly to display “1FOLDER.”

While playback is stopped during 1-Folder mode, the selected folder name is shown.

Normal playback will stop after playing the last song in the current folder. Repeat playback and random playback will be limited to the current folder.

To play back the entire disc, press the [MODE] button repeatedly to turn the “1FOLDER” indicator off.

Memory Playback

With the memory playback function, the CD receiver stores a list of up to 25 songs and plays them back from memory.

1 While the unit is stopped, press the [MODE] button repeatedly until the “MEMORY” indicator lights up.

Music CD



MP3 disc

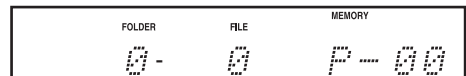

2 Use the [◀]/[▶] buttons to select a song to play, then press the [ENTER] button.

If you play an MP3 disc, use the [▲]/[▼] buttons to select the desired folder, use the [◀]/[▶] buttons to select a song, then press the [ENTER] button.

Repeat this step to store the desired songs (up to P-25) in memory.

Press the [CLEAR] button repeatedly to delete songs in memory starting with the one stored most recently.

3 Press the [▶/||] button.

Memory playback starts.

You can also combine memory playback, repeat playback and random playback.

■ Viewing Songs in Memory

While the unit is stopped, press the [◀◀]/[▶▶] buttons.

■ Deleting Songs in Memory

While the unit is stopped, press the [CLEAR] button. Press the [CLEAR] button repeatedly to delete songs in memory starting from the one stored most recently. If you cancel memory playback, all songs stored in memory will be deleted.

■ Canceling Memory Playback

Press the [MODE] button to turn off the “MEMORY” indicator.

Alternatively, you can press the [▲] button to open the disc tray to cancel memory playback.

Repeat Playback

Press the [↺] button repeatedly to display “REPEAT” or “REPEAT 1.”

With “REPEAT” playback, all songs will be played back repeatedly.

With “REPEAT 1” playback, only one song will be played back repeatedly.

To cancel repeat playback, press the [↺] button repeatedly until both the “REPEAT” and “REPEAT 1” indicators disappear.

Note:

- During 1 Folder mode, songs in the current folder will be played back repeatedly.
- If you set up random playback while REPEAT 1 playback is enabled, REPEAT 1 will be canceled. In the same way, if random playback has been set up, you cannot set REPEAT 1 playback.

Random Playback

Press the [🎲] button to display “RANDOM.”

With random playback, all songs will be sorted randomly and played back once.

To cancel random playback, press the [🎲] button. The “RANDOM” indicator will turn off.

Note:

- During 1 Folder mode, songs in the current folder will be played back randomly.

Tip:

- You can also combine repeat playback and random playback.

Playing Your iPod/iPhone/iPad

This manual describes the procedure for using the remote controller, unless otherwise specified.

- Before using your iPod/iPhone/iPad with the CD receiver, be sure to update your iPod/iPhone/iPad with the latest software.
- Depending on your iPod/iPhone/iPad, or the type of content being played, some functions may not work as expected.

Playing an iPod/iPhone/iPad via USB

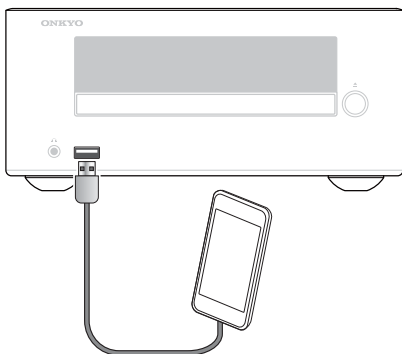

Compatible iPod/iPhone/iPad models

Made for:

iPhone 5s, iPhone 5c, iPhone 5, iPhone 4s, iPhone 4, iPhone 3GS, iPhone 3G, iPhone iPad Air, iPad mini with Retina display, iPad (4th generation), iPad (3rd generation), iPad 2, iPad, iPad mini iPod touch (1st, 2nd, 3rd, 4th, and 5th generations) iPod nano (2nd, 3rd, 4th, 5th, 6th, and 7th generations) (as of August 2014)

1 Press the [USB] button to change the input source to “USB/iPod.”

You can also change the input source by pressing the [INPUT] button on the CD receiver repeatedly.

2 Connect the USB cable that comes with the iPod/iPhone/iPad to the USB port on the front of the CD receiver.

While loading your iPod/iPhone/iPad, the CD receiver indicates “Connecting...” on the display. If your iPod/iPhone/iPad is not connected properly, “No USB” appears.

3 Press the Play/Pause [▶/||] button.

Playback starts.

You can also operate your iPod/iPhone/iPad to play back audio.

■ Pausing Playback

To pause playback, press the Play/Pause [▶/||] button.

Press the Play/Pause [▶/||] button again to resume playback. You can also pause playback by pressing the [■] button.

■ Selecting Tracks

To return to the beginning of the track that’s currently playing or paused, press the Previous [◀◀] button.

Press the Previous [◀◀] button repeatedly to select earlier tracks.

Press the Next [▶▶] button repeatedly to select subsequent tracks.

■ Fast-Forward or Fast-Reverse

During playback, press and hold the Fast Forward [▶▶] button to fast forward, or the Fast Reverse [◀◀] button to fast reverse.

■ Random Playback

Press the SHUFFLE [🔀] button repeatedly to switch the random function of your iPod/iPhone/iPad.

■ Repeat Playback

Press the REPEAT [🔁] button repeatedly to switch the repeat function of your iPod/iPhone/iPad.

Navigating the iPod Menus with the Remote Controller

You cannot navigate the iPod menus using the remote controller if the OS is iOS7 or later.

1 Press the [MENU] button to display the iPod menu.

2 Use the Arrow [▲]/[▼] buttons to select an item on the menu, and then press the [ENTER] button.

Note:

- The volume level is adjusted by using the VOLUME [+] / [-] buttons on the CD receiver.
- Some functions might not be available depending on playback content, or the model or version of iPod/iPhone/iPad.

Wireless Playback via Bluetooth

The CD receiver enables you to wirelessly play music from your Bluetooth-enabled smartphone, tablet, mobile music player, or personal computer via Bluetooth.

To play back music via Bluetooth, you must first pair the CD receiver with your Bluetooth-enabled device to register the CD receiver on the device.

Once pairing is done, the pairing information is stored in both devices and you will not need to repeat the pairing process. However, if you delete the device registration from either device and the pairing information is deleted, you must pair the devices again.

Pairing

1 Place your Bluetooth-enabled device within one meter of the CD receiver.

Turn on “Bluetooth” on your Bluetooth-enabled device.

2 Turn on the power to the CD receiver, then press and hold the [Ⓚ] button for more than three seconds.

“Pairing...” appears and ►◀ flashes on the CD receiver’s display, and the CD receiver engages pairing mode.

3 Register the CD receiver on your Bluetooth-enabled device

When your Bluetooth-enabled device displays a list of detected devices, select “Onkyo CR-265.” If the device requests a password, enter “0000.” Please note that the registering (pairing) process might vary depending on the Bluetooth-enabled device. For more information, refer to the user’s manual for the device.

4 When pairing is complete, the “Pairing...” message disappears and ►◀ lights up.

When pairing is complete, a Bluetooth connection is established. If a connection is not established, try to connect from the Bluetooth-enabled device.

Note:

- If the pairing fails, turn “Bluetooth” off on the Bluetooth-enabled device, turn it on again, and then try the procedure from step 1.
- If you want to pair other Bluetooth-enabled devices, perform steps 1-4 for each device. You can pair the CD receiver with up to eight devices. If you pair a 9th device, the device you connected earliest will be deleted.

Playing Back Music on Your Bluetooth-enabled Device

1 Turn on “Bluetooth” on your Bluetooth-enabled device.

2 Turn on the power to the CD receiver, then press the [Ⓚ] button to change the input source to “Bluetooth.”

If a Bluetooth connection is established automatically, skip to step 4.

3 Perform the Bluetooth connection steps on the Bluetooth-enabled device to connect to the Onkyo CR-265.

4 Play back audio on your Bluetooth-enabled device.

If the volume level on the Bluetooth-enabled device is low, the playback volume relative to other input sources will be low.

Raise the volume level on the Bluetooth-enabled device to an appropriate level (if necessary, to the maximum).

Note:

- When you press the [Ⓚ] button on the CD receiver to change the input source to Bluetooth, the CD receiver will automatically connect to the Bluetooth-enabled device that was connected last time. If a connection is not established automatically, try to connect from the Bluetooth-enabled device.
- Bluetooth connection will be cut if you change the input to any source other than Bluetooth or set the CD receiver to standby mode.
- If your Bluetooth-enabled device features a bass boost or equalizer function, disable these functions. Otherwise, the playback sound may be distorted.

Using the Auto Change Function

If the Auto Change function is enabled, connecting a Bluetooth-enabled device to the CD receiver will automatically set the unit’s input source to Bluetooth.

1 Turn on the power to the CD receiver, then press the [Ⓚ] button to change the input source to “Bluetooth.”

2 Press the [MENU] button, use the [▲]/[▼] buttons to select “Auto Change>”, then press the [ENTER] button.

3 Use the [▲]/[▼] buttons to select “On,” then press the [ENTER] button.

The Auto Change function is now enabled. To disable the Auto Change function, select “Off,” then press the [ENTER] button.

Note:

- The factory default for the Auto Change function is “On.” If you do not want the CD receiver to automatically change the input source to Bluetooth each time you turn on the power to a Bluetooth-enabled device, disable the Auto Change function.

Resetting Bluetooth

If pairing fails, or if a Bluetooth connection cannot be established, or if you have any other problems related to Bluetooth, try to reset Bluetooth on the CD receiver.

If you reset Bluetooth on the unit, all pairing information will be deleted and you will need to pair the devices again.

1 Turn on the power to the CD receiver, then press the [⊗] button to change the input source to “Bluetooth.”

2 Press the [MENU] button, use the [▲]/[▼] button to select “Reset BT?,” then press the [ENTER] button.

3 Press the [ENTER] button again.

Bluetooth is reset and the “Complete” message appears.

Note:

- After resetting Bluetooth, delete the device registration (pairing information) on the Bluetooth-enabled device, and perform the pairing process for the CD receiver and the device again.

Using the Bluetooth Standby Function

If the Bluetooth Standby function is enabled, establishing a Bluetooth connection from your Bluetooth-enabled device will automatically turn on the power to the CD receiver and Bluetooth will be selected as the input source.

1 Turn on the power to the CD receiver, then press the [⊗] button to change the input source to “Bluetooth.”

2 Press the [MENU] button, use the [▲]/[▼] buttons to select “BT Standby >”, then press the [ENTER] button.

3 Use the [▲]/[▼] buttons to select “On”, then press the [ENTER] button.

The Bluetooth Standby function is now enabled. To disable the Bluetooth Standby function, select “Off”, then press the [ENTER] button.

4 Place the CD receiver in standby mode.

Now the CD receiver is in Bluetooth Standby mode.

Note:

- Power consumption during Bluetooth Standby mode increases compared to normal standby mode.
- Some Bluetooth-enabled devices establish a Bluetooth connection once the power to these devices is turned on. These devices will automatically turn on the power to the CD receiver if the Bluetooth Standby function on the CD receiver is enabled.

Listening to the Radio

This manual describes the procedure for using the remote controller, unless otherwise specified.

Tuning into FM/AM Radio Stations

- 1 Press the [TUNER] button to change the input source to “FM” or “AM”.
- 2 While observing the display, press the [◀ TUNING]/[TUNING ▶] buttons to tune in a station.
Each time you press a TUNING button, the frequency changes 0.2 MHz steps for FM and 10 kHz steps for AM. If you press and hold a TUNING button, the frequency will change continuously. Once you release the button, tuning will stop automatically when a radio station is found.

When tuned to a station, the Tuned (▶●◀) indicator appears. When receiving a stereo FM signal, the FM ST indicator appears as well.

Presetting FM/AM Stations Manually

You can preset one station at a time up to 30FM/30AM stations.

In this way, you can tune in a preset station without adjusting the frequency.

- 1 Tune into the station that you want to store as a preset (see page 25).
- 2 Press the [MENU] button, use the [▲]/[▼] buttons to select “PresetWrite>”, then press the [ENTER] button.



- 3 Use the [▲]/[▼] buttons to specify the preset number to which you want to preset the station, then press the [ENTER] button.

Presetting FM Stations Automatically (Auto Preset)

Auto Preset Caution

Any existing presets will be deleted when the Auto Preset function is run.

- 1 Press the [TUNER] button to change the input source to “FM”.
Adjust the position of the FM antenna so that the FM reception is the best (see page 14).
- 2 Press the [MENU] button, use the [▲]/[▼] buttons to select “AutoPreset?”, then press the [ENTER] button.



- 3 Press the [ENTER] button again.
The Auto Preset function is activated.
Up to 30 stations can be preset and presets are stored in frequency order.
If you want to cancel the Auto Preset process, press the [■] button.

Note:

Depending on your location, a preset may be stored with no station, and you'll hear only noise when you select it. Delete unnecessary preset channels (see page 26).

Tuning into weak stereo FM stations

If the signal from a stereo FM station is weak, it may be impossible to get good reception. In this case, press the [MODE] button to switch to Mono mode and listen to the station in mono.

To revert to Auto mode, press the [MODE] button again.

In general, for stereo reception, set to Auto mode.

Selecting Preset Stations

You must store some presets before you can select them (see page 25).

1 Press the [TUNER] button to change the input source to “FM” or “AM”.

The preset you selected the last time you listened to the radio will be selected.

2 Use the [◀◀]/[▶▶] buttons to select a preset.

Tip:

- If you press the remote controller’s [TUNER] button while the CD receiver is in standby mode, the power to the CD receiver will be turned on automatically, and the station that you listened to last will be tuned in.

Erasing the Preset Stations

1 Press the [◀◀]/[▶▶] buttons to select the preset station you want to erase.

2 Press the [MENU] button, use the [▲]/[▼] buttons to select “PresetErase>”, then press the [ENTER] button.

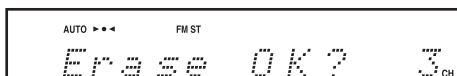

3 Make sure you are going to erase a correct preset number, then press the [ENTER] button.

To cancel erasure, press the [MENU] button instead.

Playing a USB Flash Drive

This manual describes the procedure for using the remote controller, unless otherwise specified.

- 1 Press the [USB] button to change the input source to “USB/iPod.”
- 2 Insert a USB flash drive in the USB port.

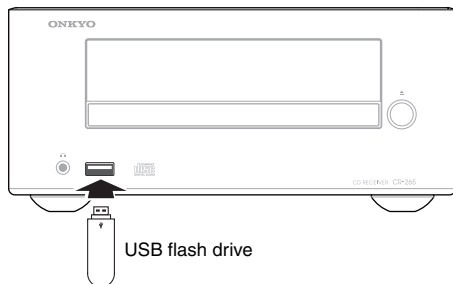

- 3 To start playback, press the [▶/||] button.

The procedure for selecting folders and files, and using 1-Folder mode, repeat playback, and random playback is the same as for playing back MP3 discs (see page 20).

About the Resume function:

The Resume function is enabled during audio playback from a connected USB flash drive.

During playback, press the [■] button once. The “Resume” message appears and the stop position is stored.

Press the [▶/||] button again to resume playback from the stop position.

Alternatively, to stop playback completely, press the [■] button again.

Note:

- Do not connect your USB flash drive via a USB hub.
- When connecting or disconnecting a USB flash drive, use your hand to support the CD receiver so that it does not move.
- For details on the usable formats for a USB flash drive, refer to page 12 “Playback from USB Flash Drives”.
- Do not connect the CD receiver’s USB port to a USB port on your computer.

Playing an External Device

Playing Back from an External Device Connected to the LINE IN Jacks

- 1 Press the [LINE] button to change the input source to “LINE.”
- 2 Play back the external device.
If the volume level is substantially different than the that of other audio sources, adjust the LINE input level.

Adjusting the LINE input level

The volume level of the earphone output on some mobile music players may be substantially lower than that of other audio sources. Therefore, if you switch the input source from such a player (connected to the LINE IN jacks) to another input source, you may notice the level variance. In such a case, follow the steps below to adjust the LINE input level.

1. Press the [LINE] button to change the input source to “LINE.”
2. Press the [MENU] button to display “Input Level >”, then press the [ENTER] button.
3. Play back music, while adjusting the volume level using the [▲]/[▼] buttons.
You can adjust the input level in a range from -6 to +12.
Press the [ENTER] button to return to the previous display.

Note:

- This adjustment affects only the speaker volume; the headphone volume cannot be adjusted.
- If the volume level of your mobile music player is substantially low, this adjustment may not be sufficient. In such a case, raise the volume level on the mobile music player.
- If the input level is raised excessively, the sound may distort. If this occurs, adjust the input level appropriately.

Setting the Clock

This manual describes the procedure for using the remote controller, unless otherwise specified.

1 Press the [TIMER] button repeatedly to display “Clock.”

If the clock has not been set yet, only “Clock” will appear.

2 Press the [ENTER] button.

3 Press the [▲]/[▼] buttons to set the day of the week, then press the [ENTER] button.

Mon	Tue	Wed	Thu	Fri	Sat	Sun
-----	-----	-----	-----	-----	-----	-----

4 Press the [▲]/[▼] buttons to set the hour, then press the [ENTER] button.

To switch between 24-hour and 12-hour display, press the [DISPLAY] button.

5 Press the [▲]/[▼] buttons to set the minute, then press the [ENTER] button.

When you press the [ENTER] button, clock count starts from 00 seconds.

Displaying the clock time

If the CD receiver is in standby mode, press the [CLOCK CALL] button. The clock time appears on the display for about 8 seconds. While the CD receiver is turned on, press the [CLOCK CALL] button. The clock time is displayed continuously.

Note:

- If a power outage occurs, the clock will stop and “-- : --” will appear. Also, all programmed timers will be canceled. Set the clock again, and turn on the necessary timers.

Using the Timer

This manual describes the procedure for using the remote controller, unless otherwise specified.

The CD receiver features a sleep timer that places the unit into power standby mode after a specified period of time. It also features four programmable timers that initiate playback of a specified source at a specified volume level at a specified time.

Using the Sleep Timer

When the sleep timer is enabled, the CD receiver will enter power standby mode after a specified period of time.

1 While the power to the CD receiver is on, press the [SLEEP] button.

“Sleep 90” appears for about 8 seconds, then the unit will enter power standby mode in 90 minutes. While the sleep timer is enabled, the SLEEP indicator appears on the display.

2 While the Sleep time is displayed, press the [SLEEP] button repeatedly to set the desired time.

Each press of the [SLEEP] button will shorten the sleep time in 10 minute increments.

Checking the Remaining Sleep Time

To check the remaining sleep time, press the [SLEEP] button. You can shorten the sleep time in 10 minute increments by pressing the [SLEEP] button while the sleep time is displayed.

Canceling the Sleep Timer

To cancel the sleep timer, press the [SLEEP] button repeatedly until “Sleep Off” appears. If you want to power off the CD receiver immediately, press the [⏻] button.

Programming a Timer

Before programming a timer, you must set the clock. (see page 28) Also, if you plan to program a timer for FM or AM, first you must preset the desired FM or AM broadcast stations (see page 25).

1 Press the [TIMER] button repeatedly to select a timer number (1–4).

If only “Clock” appears, the clock has not been set yet. Set the clock first (see page 28).

2 Use the [▲]/[▼] buttons to select “On”, then press the [ENTER] button.

- 3** Use the [▲]/[▼] buttons to select a playback device, then press the [ENTER] button.

For a playback device, you can select from CD, USB/iPad, FM, AM and LINE. If you select an option other than FM or AM, skip to step 5.

- 4** Use the [▲]/[▼] buttons to select the desired preset number, then press the [ENTER] button.

- 5** Use the [▲]/[▼] buttons to set the timer frequency to everyday, every specified day(s) of the week, or once. Then press the [ENTER] button.

Everyday: The timer works every day. →Skip to step 8.

Every: The timer works every specified day(s) of the week. →Skip to step 6.

Once: The timer works one time only. →Skip to step 7.

- 6** Press the [◀]/[▶] buttons to move the cursor to the next or previous day of the week, press the [▲]/[▼] buttons to set that day of the week to On or Off, then press the [ENTER] button.



Timer number

Day of the week of the current cursor position

Example: The timer works on Monday, Wednesday, Friday and Sunday.

..... : Off

M...W...F...S

Skip to step 8.

- 7** Use the [▲]/[▼] buttons to select the day of the week, then press the [ENTER] button.

- 8** Use the [▲]/[▼] buttons to set the hour for the "On" (start) time, then press the [ENTER] button.

- 9** Use the [▲]/[▼] buttons to set the minute for the "On" (start) time, then press the [ENTER] button.

When you change the "On" time, the "Off" time is set to one hour later automatically.

- 10** In the same way as for the "On" time, use the [▲]/[▼] buttons and [ENTER] button to set the hour and minute for the "Off" (end) time.

- 11** Press the [▲]/[▼] buttons to adjust the timer playback volume level, then press the [ENTER] button.

You cannot set the volume level to "0." Instead, you can select "Last" (the volume level used last time).

- 12** Set the CD receiver to standby mode.

If the CD receiver is on, the timer will not work.

Be sure to set the CD receiver to standby mode at least two minutes prior to the timer "On" time.

Note:

- If two timer settings overlap, the second timer will not work. Set the timers carefully so that the timer duration (between "On" and "Off") will not overlap.
- If the sleep timer is activated while the CD receiver is playing due to one of the programmable timers, the sleep timer setting will take precedence, and the CD receiver will not stop at the "Off" time.
- If you have selected a CD, USB flash drive, or iPod as the playback device, set the device ready for playback, and place the CD receiver in standby mode.
- If you have selected LINE as the playback device, LINE will be selected as the input source at the "On" time, and the specified volume level will be set, but nothing else will occur. If you want to play an external device connected to the LINE IN jacks, program a timer on the external device.

Turning a Timer On (Enable) or Off (Disable)

Once a timer has been programmed, you can turn it off or on again, as desired. Also, if a timer is set to "On," you can view and modify the timer setting.

- 1** Press the [TIMER] button repeatedly to select a timer number.

The timer is activated if the "On" is flashing on the display.

- 2** Use the [▲]/[▼] buttons to select "On" or "Off", then press the [ENTER] button.

If you select "Off," the programmed timer is disabled (the setting itself is stored), and the CD receiver returns to the previous display.

Select "On" to view and modify the timer setting (if necessary) (see page 28).

When the clock is displayed, the currently-enabled timer's number appears near the left end of the display.

Troubleshooting

If you have any trouble using the CD receiver, look for a solution in this section.

Resetting the CD receiver

If you can't resolve the issue yourself, try resetting the CD receiver before contacting your Onkyo dealer.

To reset the receiver to its factory defaults, turn it off and, while holding down the CD receiver's [■] button, press the [⏻] button for more than two seconds. When the display indicates "Reset", release the buttons. After a while, the CD receiver will enter standby mode.

Note that resetting the CD receiver will delete your radio presets and custom settings (excluding the Bluetooth pairing information).

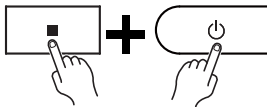

Power

Can't turn on the CD receiver.

- Make sure that the power cord is properly plugged into the wall outlet (see page 16).
- Make sure that the power cord is properly plugged into the CD receiver's AC INLET (see page 16).
- Unplug the power cord from the wall outlet, wait 5 minutes or more, then plug it in again.

The CD receiver turns off unexpectedly.

- If the sleep timer has been set and the SLEEP indicator is shown on the display, the CD receiver will turn off automatically after a specified period (see page 28).
- The CD receiver will automatically enter standby mode when Auto Standby has been set and launches (see page 17).

Remote Controller

The remote controller doesn't work properly.

- Replace the battery with a new one.
- The remote controller is too far away from the CD receiver, or there's an obstacle between them (see page 6).
- The CD receiver's remote control sensor is being subjected to bright light (inverter-type fluorescent light or sunlight).
- The CD receiver is located behind the tinted glass doors of an audio rack or cabinet.

Audio

There's no sound.

- Make sure the CD receiver's volume is not set too low (see page 17).
- Make sure the correct input source is selected (see page 17).
- Make sure the CD receiver is not muted (see page 17).
- Check all connections and correct as necessary (see pages 14 to 16).
- While headphones are connected, the speakers output no sound (see page 17).
- If there's no sound from an external device connected to LINE IN, check whether the external device's audio output level (volume) might be too low.

The sound quality is not good.

- Make sure the speaker cables are connected with the correct polarity (see page 15).
- Make sure all audio connecting plugs are pushed in all the way (see page 16).
- The sound quality can be affected by strong magnetic fields, such as that from a TV. Try moving any such devices away from the CD receiver.
- If you have any devices that emit high-intensity radio waves near the CD receiver, such as a cellular phone that's being used to make a call, the CD receiver may output noise.
- The CD receiver's precision drive mechanism may emit a faint hissing sound while reading discs during playback or when searching for tracks. You may be able to hear this noise in extremely quiet environments.

Audio output is intermittent when the CD receiver is subjected to vibration.

- The CD receiver is not a portable device. Use it in a location that's not subject to shock or vibration.
- Make sure that the included floor pads are attached to the speakers (see page 6).

Headphones output is intermittent or there's no sound.

- Make sure that the headphones cable is not broken or damaged. Also, clean the headphones plug. See your headphones' instruction manual for cleaning information.

Audio performance.

- Audio performance will be at its best about 10 to 30 minutes or more after the CD receiver has been turned on and had time to warm up.
- Using cable ties to bundle audio cables with speaker or power cables may degrade the sound quality, so don't do it.

CD Playback

The disc will not play.

- Make sure the disc has been loaded correctly, with the label-side facing up.
- Check to see if the surface of the disc is dirty (see page 12).
- If condensation is suspected, turn on the CD receiver and leave it for 2 to 3 hours before playing any discs.
- Some CD-R/RW discs may not be playable (see page 12).

It takes a long time for playback to start.

- It may take the CD receiver a while to read CDs that contain many tracks or files.

Playback jumps.

- The CD receiver is being subjected to vibration or the disc is scratched or dirty (see page 13).
- The volume may be too loud. Turn down the volume (see page 17).

Can't play MP3 Discs.

- Use only discs compliant with ISO 9660 Level 1/Level 2 or Joliet file system.
- The disc has not been finalized (closed). Finalize (close) the disc.
- Check whether the file format is supported (see page 12).
- MP3 files without a ".MP3" or ".mp3" file extension are not recognized.

iPod/iPhone/iPad

There's no sound.

- Check if "iPod", "iPhone" or "iPad" appears on the display of the CD receiver. If "No USB" appears, disconnect and then connect your iPod/iPhone/iPad.
- Make sure the CD receiver is turned on, the input source is set to USB (USB/iPod), and the volume is not set too low.
- Make sure that your iPod/iPhone/iPad is compatible with the system (see page 22).

Can't control your iPod/iPhone/iPad with the CD receiver's remote controller.

- Your iPod/iPhone/iPad may not work soon after it is connected to the CD receiver with a USB cable. In this case, wait a few moments until your iPod/iPhone/iPad wakes up.
- Depending on your iPod/iPhone/iPad model, its software version, or the content you're playing, some functions may not work as expected (see page 22).
- The iPod/iPhone/iPad might not be connected if its power is turned off, or if it is insufficiently charged. Check the state of your iPod/iPhone/iPad.

The message "No USB" is displayed.

- Try reconnecting your iPod/iPhone/iPad.

Can't recharge the iPod/iPhone/iPad.

- Check if “iPod”, “iPhone” or “iPad” appears on the display of the CD receiver. If “No USB” appears, disconnect and then connect your iPod/iPhone/iPad.
- Use the USB cable included in your iPod/iPhone/iPad package to connect your device. Make sure that the cable is not damaged.
- If your iPod/iPhone/iPad does not turn on due to a completely-exhausted battery, the “Charging” message will not appear when you connect the device to a CD receiver that is in standby mode. However, the iPod/iPhone/iPad battery will still be charged. Wait a while. Once the battery is sufficiently charged for power-on, the “Charging” message will appear.

Bluetooth

Bluetooth pairing fails.

- If there are any other Bluetooth-enabled devices near the unit, turn off the power to those devices and then perform the pairing process again.
- Delete the registration information for the Onkyo CR-265 on the Bluetooth-enabled device, then perform the pairing process again.

Sound via Bluetooth connection is interrupted.

- There may be a wireless LAN device or microwave oven nearby. If so, locate the CD receiver away from those devices.
- The Bluetooth-enabled device may be too far from the CD receiver, or there may be a wall between the devices. If so, use your Bluetooth-enabled device closer to the CD receiver.

Sound via Bluetooth connection is delayed and does not sync to the video.

- Due to Bluetooth transfer characteristics, there may be a certain amount of signal latency. For this reason, you might notice a slight delay in audio output from the CD receiver, in relation to the playback of video on your Bluetooth-enabled device.

USB Flash Drive Playback

Can't access the music files on a USB flash drive.

- The CD receiver supports USB flash drives only. However, this does not necessarily guarantee the performance of all USB flash drives.
- Make sure that the USB flash drive has been formatted as FAT16 or FAT32.
- USB hubs are not supported. Be sure to connect a USB flash drive directly to the CD receiver.
- This CD receiver cannot play files other than MP3 files.

The message “No USB” is displayed.

- Try reconnecting your USB flash drive.

Can't play MP3 files.

- MP3 files without a .MP3 or .mp3 file extension are not recognized.
- Check whether the MP3 format is supported (see page 12).
- The MP3 file's copyright option is on. Don't use the copyright option.

Tuner

Reception is noisy, stereo FM reception suffers from hiss, the Auto Preset function doesn't preset all stations, or the FM ST indicator doesn't light up when tuned to a stereo FM station.

- Check the antenna connections (see page 14).
- Change the position of the antenna (see page 14).
- Move the CD receiver away from a nearby TV or computer.
- Cars or airplanes can cause noisy interference.
- The radio signal will be weakened if it has to pass through a concrete wall before reaching the antenna.
- Switch to Mono mode and listen in mono. The FM ST indicator will go off (see page 25).
- If none of the above improves the reception, install an outdoor antenna (see page 14).
- When listening to an AM station, noise may be heard when you operate the remote controller.

Can't adjust the frequency of the radio.

- Use the remote controller's [◀TUNING]/[TUNING▶] buttons to change the frequency of the radio (see page 25).

External Components

No sound is heard from your turntable.

- Make sure the turntable has a built-in phono equalizer. If the turntable doesn't have a phono equalizer built-in, you must provide one.

Timer

The timer doesn't work.

- Make sure the clock has been set correctly (see page 28).
- Timed operation will fail if the CD receiver is on at the specified On time, so make sure it's set to Standby (see page 29).
- If a power failure occurs and the clock stops, the timer will be disabled. Reset the clock, and then enable Timer as you desire.

Clock

The display indicates "-- : -" when you press the [CLOCK CALL] button.

- A power failure has occurred, and the clock has stopped. Set the clock again (see page 28).

Others

Standby power consumption.

- Charging will begin when you connect an iPod/iPhone/iPad, causing the power consumption to increase. Charging will occur even if the CD receiver enters standby mode.

Onkyo is not responsible for damages (such as CD rental fees) due to unsuccessful recordings caused by the unit's malfunction. Before you record important data, make sure that the material will be recorded correctly.

The CD receiver contains a microcomputer. In very rare situations, severe interference, noise from an external source, or static electricity may cause it to malfunction or lock up. In the unlikely event that this should happen, unplug the power cord, wait at least 5 minutes, and then plug it back in again. If this doesn't resolve the issue, reset the CD receiver to its factory defaults (see page 30).

Specifications

Amplifier

Rated output power 20 watts minimum continuous power per channel, 6 ohm loads, 2 channels driven at 1 kHz, with a maximum total harmonic distortion of 10% (FTC)
All channels: 2ch × 20 W (6 Ω, 1 kHz, 2ch driven) (IEC)

THD + N (total harmonic distortion + N)
10% (Power Rated)
0.1% (1 kHz 1W)

Input sensitivity and impedance
1000 mV/10 kΩ (LINE)

Frequency response 30 Hz - 22 kHz/+3 dB, -3 dB
Tone control +7 dB, -7 dB, 80 Hz (BASS)
+7 dB, -7 dB, 10 kHz (TREBLE)
Signal to noise ratio 77 dB (LINE, IHF-A)
Speaker impedance 6 - 16 Ω

Tuner

■ FM

Tuning frequency range 87.5 - 107.9 MHz
Channel presets 30

■ AM

Tuning frequency range 530 - 1710 KHz
Channel presets 30

CD

Signal Readout Optical non-contact
Frequency Response 30 Hz - 20 kHz
THD (Total Harmonic Distortion) 0.1 %
Wow and Flutter Below threshold of measurability
Playable media CD and CD-R/CD-RW (music CDs and MP3 CDs)

USB

Playable media USB Flash Drive (MP3)
iPod/iPhone/iPad

Bluetooth

Communication system Bluetooth Specification version 4.0
Maximum communication range Line of sight approx. 10 m (*)
Frequency band 2.4 GHz band (2.4000 GHz - 2.4835 GHz)
Modulation method FHSS (Freq Hopping Spread Spectrum)

Compatible Bluetooth profiles A2DP 1.2 (Advanced Audio Distribution Profile)
AVRCP 1.5 (Audio Video Remote Control Profile)

Supported Codec SBC
Transmission range (A2DP) 20 Hz - 20,000 Hz (Sampling frequency 44.1 kHz)

* The actual range will vary depending on factors such as obstacles between devices, magnetic fields around a microwave oven, static electricity, cordless phone, reception sensitivity, antenna's performance, operating system, software application, etc.

Speakers D-T25

Type 2 way bass-reflex
Impedance 6 Ω
Maximum input power 40 W
Output sound pressure level 82 dB/W/m
Frequency response 80 Hz - 20 kHz
Crossover frequency 10.4 kHz
Cabinet capacity 3.4 liter (0.12 cubic feet)
Dimensions (W × H × D) 130 × 210 × 176 mm
(5-1/8" × 8-1/4" × 6-15/16")
(incl. grille and projection)
Weight 1.7 kg (3.7 lbs.)
Driver units 10 cm (3-15/16") Cone
Woofer
2 cm (3/4") Balanced Dome
Tweeter
Terminal Spring Type Color Coded
Other Magnetic shielding

General

Power supply AC 120 V, 60 Hz
Power consumption 32 W
No-sound power consumption 5 W
(when not charging iPod/iPhone/iPad)
Standby power consumption 0.5 W
(when not charging iPod/iPhone/iPad)
Dimensions (W × H × D) 215 × 99 × 273 mm
(8-7/16" × 3-7/8" × 10-3/4")
Weight 1.9 kg (4.2 lbs.)

■ Audio input

Analog input LINE IN

■ Audio output

Speaker Outputs 2 (L/R)
Headphones 1

Specifications and features are subject to change without notice.



DANGER:

AFIN DE REDUIRE LES RISQUES D'INCENDIE ET DE DECHARGE ELECTRIQUE, NE PAS EXPOSER CET APPAREIL A LA PLUIE OU A L'HUMIDITE.

DANGER:

AFIN D'EVITER TOUT DANGER DE DECHARGE ELECTRIQUE, NE PAS OUVRIR LE BOITIER (OU L'ARRIERE) DE L'APPAREIL. CONFIER TOUT TRAVAIL D'ENTRETIEN OU DE REPARATION A UN TECHNICIEN QUALIFIE.



CAUTION
RISK OF ELECTRIC SHOCK
DO NOT OPEN

AVIS
RISQUE DE CHOC ELECTRIQUE
NE PAS OUVRIR



Un symbole d'éclair fléché dans un triangle équilatéral est destiné à attirer l'attention de l'utilisateur sur le fait que certains organes internes non-isolés de l'appareil sont traversés par un courant électrique assez dangereux pour constituer un risque d'électrocution.



Un point d'exclamation dans un triangle équilatéral est destiné à attirer l'attention de l'utilisateur sur des instructions importantes relatives à l'entretien et à l'utilisation du produit.

Remarques importantes pour votre sécurité

1. Veuillez lire ces instructions.
2. Veuillez conserver ces instructions.
3. Respectez tous les avertissements.
4. Suivez toutes les instructions.
5. Ne vous servez pas de cet appareil à proximité d'eau.
6. Essuyez le boîtier avec un chiffon sec uniquement.
7. Ne bloquez pas les orifices d'aération. Installez cet appareil en suivant les instructions du fabricant.
8. Ne le placez pas à proximité de sources de chaleur telles que radiateurs, chauffage, poêles ou autre dispositif (y compris les amplificateurs) générateur de chaleur.
9. N'essayez pas de circonvier le dispositif de sécurité que représente une fiche polarisée ou une fiche avec mise à la terre. Une fiche polarisée dispose de deux lames dont l'une est plus large que l'autre. Une fiche avec terre est munie de deux lames ainsi que d'une broche de mise à la terre. La lame la plus large ou la broche assurent votre sécurité. Si la fiche fournie ne peut être insérée dans la prise murale, demandez à un électricien de remplacer la prise.
10. Protégez le cordon d'alimentation en évitant qu'on ne marche pas dessus et qu'il ne soit plié (notamment au niveau des fiches, des cache-câbles et de la sortie de l'appareil).
11. Servez-vous exclusivement des fixations/accessoires préconisés par le fabricant.
12. Utilisez exclusivement le chariot, le support, le trépied, la fixation ou la table spécifié(e) par le fabricant ou vendu(e) avec l'appareil. Un chariot contenant l'appareil doit toujours être déplacé avec précaution pour éviter qu'il ne se renverse et blesse quelqu'un.
13. Débranchez l'appareil durant un orage ou lorsqu'il reste inutilisé longtemps.
14. Veuillez faire appel à un technicien qualifié pour l'entretien. Un entretien est indispensable si l'appareil a été endommagé d'une façon ou d'une autre : cordon d'alimentation ou fiche endommagée, liquide renversé ou chute de petits objets dans l'appareil, exposition à la pluie ou à une humidité excessive, fonctionnement anormal ou chute de l'appareil.
15. Dommages nécessitant réparation
Débranchez l'appareil du secteur et confiez-le à un technicien qualifié lorsque :
 - A. Le cordon d'alimentation ou sa fiche sont endommagés.
 - B. Des objets sont tombés dans l'appareil ou du liquide a été renversé et a pénétré ce dernier.
 - C. L'appareil a été exposé à la pluie.
 - D. L'appareil ne semble pas fonctionner normalement lorsque vous l'utilisez en respectant les instructions données.
N'effectuez que les réglages préconisés dans le manuel car un mauvais réglage d'autres commandes risque d'endommager l'appareil et nécessitera un long travail de remise en état par un technicien qualifié.
 - E. L'appareil est tombé ou son boîtier est endommagé.
 - F. Ses performances semblent affectées.
16. Pénétration de corps étrangers et de liquide
Veuillez à ne pas insérer d'objets à l'intérieur de l'appareil car ils pourraient toucher des points de tension dangereux ou provoquer des court-circuits : il y a risque d'incendie ou d'électrocution. Veuillez à ne jamais exposer l'appareil à des gouttes ou des jets d'eau. Ne déposez aucun objet contenant un liquide (un vase, par exemple) sur l'appareil.
Ne déposez pas de bougies ou d'autres objets brûlants sur cette appareil.
17. Piles
Songez à l'environnement et veuillez dès lors à respecter les consignes officielles pour la liquidation de piles épuisées.
18. Veuillez à n'installer cet appareil que dans un rack ou un meuble qui n'entrave pas la ventilation. Laissez un espace libre de 20 cm au-dessus et à côté de l'appareil ainsi que 10 cm en face arrière. La face arrière du rack ou du meuble doit se trouver à 10 cm ou plus du mur pour assurer une aération adéquate en vue de dissiper la chaleur.

AVERTISSEMENT POUR
SUPPORTS À ROULETTES



S3125A

Précautions

- 1. Enregistrement et droits d'auteur**—Outre pour l'utilisation privée, tout enregistrement d'œuvres protégées par des droits d'auteur est interdit sans l'accord préalable du détenteur de ces droits.
- 2. Fusible**—Le fusible à l'intérieur du appareil ne peut pas être remplacé par l'utilisateur. Si vous n'arrivez pas à mettre l'appareil sous tension, adressez-vous à votre revendeur Onkyo.
- 3. Entretien**—Essayez régulièrement le boîtier de l'appareil avec un chiffon doux et sec. Vous pouvez éliminer les taches rebelles avec un chiffon légèrement imbibé d'eau et de détergent doux. Essayez ensuite l'appareil avec un chiffon propre et sec. N'utilisez jamais de chiffons rêches, de dissolvant, d'alcool ou d'autres solvants chimiques car ceux-ci pourraient endommager la finition ou faire disparaître la sérigraphie du boîtier.
- 4. Alimentation**

AVERTISSEMENT

LISEZ LES CONSIGNES SUIVANTES AVANT DE BRANCHER L'APPAREIL AU SECTEUR POUR LA PREMIÈRE FOIS.

La tension du secteur change selon le pays. Vérifiez que la tension du secteur dans votre région correspond aux caractéristiques électriques figurant en face arrière de l'appareil (CA 230 V, 50 Hz ou CA 120 V, 60 Hz, par exemple).

Pour débrancher l'unité du secteur, veuillez déconnecter le cordon d'alimentation. Songez à faire le nécessaire pour que la fiche du cordon soit accessible à tout moment.

Pour les modèles dotés du bouton [POWER], ou dotés à la fois du bouton [POWER] et du bouton [ON/STANDBY] :
Presser le bouton [POWER] pour sélectionner le mode OFF ne permet de se déconnecter du secteur. Si vous n'avez pas l'intention d'utiliser l'appareil pendant une période prolongée, débranchez le cordon d'alimentation de la prise murale.

Pour les modèles dotés uniquement du bouton [ON/STANDBY] :

Presser le bouton [ON/STANDBY] pour sélectionner le mode veille ne permet de se déconnecter du secteur. Si vous n'avez pas l'intention d'utiliser l'appareil pendant une période prolongée, débranchez le cordon d'alimentation de la prise murale.

- 5. Prévention de la perte d'acuité auditive**
Prudence
Une pression sonore excessive provenant d'oreillettes ou d'un casque peut entraîner une perte d'acuité auditive.
- 6. Piles et exposition à la chaleur**
Avertissement
Évitez d'exposer les piles (dans leur emballage ou installées dans un appareil) à une chaleur excessive (en plein soleil, près d'un feu etc.).
- 7. Ne touchez jamais cet appareil avec des mains mouillées**—Ne manipulez jamais cet appareil ou son cordon d'alimentation avec des mains mouillées ou humides. Si de l'eau ou tout autre liquide pénètre à l'intérieur de l'appareil, faites-le vérifier par votre revendeur Onkyo.

8. Remarques concernant la manipulation

- Si vous devez transporter cet appareil, servez-vous de l'emballage d'origine pour l'emballer comme il l'était lors de son acquisition.
- Ne posez pas d'objets en caoutchouc ou en plastique à demeure sur cet appareil car ils risquent de laisser des marques sur le boîtier.
- Les panneaux supérieur et latéraux de l'appareil peuvent devenir chauds après un usage prolongé. C'est parfaitement normal.
- Si vous n'utilisez pas l'appareil durant une période assez longue, il risque de ne pas fonctionner convenablement à la prochaine mise sous tension; veillez donc à l'utiliser de temps en temps.
- Lorsque vous avez fini d'utiliser cet appareil, retirez le disque et coupez l'alimentation.

9. Installation de cet appareil

- Installez cet appareil dans un endroit correctement ventilé.
- Veillez à ce que tous les côtés de l'appareil soient bien ventilés, surtout si vous installez l'appareil dans un meuble audio. Une ventilation insuffisante peut provoquer une surchauffe de l'appareil et entraîner un dysfonctionnement.

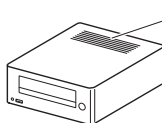

Orifices de ventilation
Ne bloquez jamais les orifices de ventilation.

- N'exposez pas l'appareil aux rayons du soleil ni à des sources de chaleur car sa température interne risquerait d'augmenter, raccourcissant la durée de vie de la tête de lecture optique.
- Évitez les endroits humides et poussiéreux, et soumis aux vibrations d'enceintes. N'installez jamais l'appareil sur ou directement au-dessus d'une enceinte.
- Placez l'appareil à l'horizontale. N'utilisez jamais l'appareil en le plaçant à la verticale ou sur une surface inclinée car cela pourrait provoquer un dysfonctionnement.
- Si vous installez l'appareil près d'un téléviseur, d'une radio ou d'un magnétoscope, la qualité du son et de l'image pourrait être affectée. Dans ce cas, éloignez l'appareil du téléviseur, de la radio ou du magnétoscope.

10. Humidité due à la condensation

L'humidité produite par la condensation risque d'endommager cet appareil.

Lisez attentivement ce qui suit :

De la condensation peut aussi se former sur la lentille de la tête de lecture optique, l'un des composants vitaux de l'appareil.

- Voici les situations où de la condensation risque de se former :
 - Quand vous déplacez l'appareil d'un lieu froid dans un endroit plus chaud.
 - Quand vous allumez un appareil de chauffage ou qu'un climatiseur souffle de l'air froid sur l'appareil.
 - Quand, en été, vous déplacez l'appareil d'une pièce climatisée dans un endroit chaud et humide.

- Quand vous utilisez l'appareil dans un endroit humide.
 - N'utilisez pas cet appareil s'il y a risque de condensation. Cela risquerait d'endommager les disques et certains composants internes de l'appareil.
- Si de la condensation se produit, débranchez le cordon d'alimentation et laissez l'appareil pendant deux ou trois heures à la température de la pièce.

Cet appareil contient un système laser à semi-conducteurs et est classé parmi les « PRODUITS LASER DE CLASSE 1 ». Lisez attentivement ce manuel d'instructions pour utiliser correctement l'appareil. Si vous avez le moindre problème, adressez-vous au magasin où vous avez acheté l'appareil. Afin d'éviter toute exposition au faisceau laser, n'essayez jamais d'ouvrir le boîtier de l'appareil.

PRUDENCE:

RADIATION LASER VISIBLE ET INVISIBLE DE CLASSE 1M QUAND L'APPAREIL EST OUVERT. NE JAMAIS REGARDER DIRECTEMENT AVEC DES INSTRUMENTS OPTIQUES.

CET APPAREIL CONTIENT UN LASER. TOUTE UTILISATION, TOUT RÉGLAGE OU TOUTE INTERVENTION NON CONFORME AUX INSTRUCTIONS DONNÉES DANS CE MANUEL PEUT EXPOSER À DES RADIATIONS DANGEREUSES.

Vous trouverez l'étiquette illustrée ci-contre au dos de l'appareil.



1. Cet appareil est un PRODUIT LASER DE CLASSE 1 et contient un laser à l'intérieur de son boîtier.
2. Pour éviter tout risque d'exposition au laser, n'ouvrez jamais le boîtier. Confiez toute réparation uniquement à un technicien qualifié.



AVERTISSEMENT L'INGESTION DE LA PILE POSE UN DANGER DE BRULURE CHIMIQUE

La télécommande de ce produit contient une pile de type bouton. Une ingestion accidentelle de la pile bouton peut causer de graves brûlures internes dans les 2 heures suivant l'ingestion et peut entraîner la mort. Gardez toujours les piles neuves et usagées hors de portée des enfants. Si le compartiment de la pile ne se ferme plus correctement ou s'ouvre trop facilement, n'utilisez plus le produit et tenez-le à l'écart des enfants.

Si vous pensez que la pile a été avalée ou insérée dans tout orifice corporel, consultez immédiatement un médecin.



L'étiquette d'avertissement se trouve au dos de la télécommande.

Modèle pour les Canadien

REMARQUE:

CET APPAREIL NUMÉRIQUE DE LA CLASSE B EST CONFORME À LA NORME NMB-003 DU CANADA.

Sur les modèles dont la fiche est polarisée:

ATTENTION:

POUR ÉVITER LES CHOCS ÉLECTRIQUES, INTRODUIRE LA LAME LA PLUS LARGE DE LA FICHE DANS LA BORNE CORRESPONDANTE DE LA PRISE ET POUSSER JUSQU'AU FOND.

Le présent appareil est conforme aux CNR d'Industrie Canada applicables aux appareils radio exempts de licence. L'exploitation est autorisée aux deux conditions suivantes : (1) l'appareil ne doit pas produire de brouillage, et (2) l'utilisateur de l'appareil doit accepter tout brouillage radioélectrique subi, même si le brouillage est susceptible d'en compromettre le fonctionnement.

Avant toute utilisation de vos nouvelles enceintes

- Placez les enceintes sur des surfaces robustes et planes. En les plaçant sur des surfaces irrégulières ou instables, elles risquent de tomber et de provoquer des dommages et la qualité du son s'en trouvera affectée.
- La présence d'eau ou d'autres liquides est fortement déconseillée à proximité des enceintes. Si un liquide se renverse sur celles-ci, cela peut endommager les haut-parleurs grave et aigu qui se trouvent à l'intérieur.
- Ne manipulez pas les enceintes avec des mains mouillées ou humides.

Enceintes - Précautions

Les enceintes peuvent gérer la puissance spécifiée en entrée lorsqu'elles sont utilisées pour la reproduction normale de la musique. Si elles reçoivent n'importe lequel des signaux suivants, même si la puissance en entrée est contenue dans les niveaux spécifiés, un courant excessif peut se déverser dans les bobines des enceintes et causer des brûlures ou la section des cordons :

1. Bruit entre stations d'une radio FM non réglée.
2. Le son audio d'une cassette qui est en lecture avance rapide.
3. Les sons aigus générés par un oscillateur, un instrument de musique électronique etc.
4. Oscillation d'un amplificateur.
5. Tonalités de test spéciales à partir de CD audio de test etc.
6. Coups et clics provoqués par la connexion ou déconnexion des câbles audio (éteignez toujours votre amplificateur avant de connecter ou déconnecter les câbles).
7. Rétroaction microphone.

Les enceintes contiennent de puissants aimants. Ne placez jamais d'objets métalliques, tels que des tournevis, près des enceintes car ils peuvent être attirés par l'aimant et provoquer des blessures ou endommager le diaphragme du haut-parleur aigu.

Utilisation à proximité d'un téléviseur de type CRT (à tube cathodique) ou d'un ordinateur

(Dans les explications ci-dessous, le terme « téléviseur » désigne un écran à tube cathodique.) Les téléviseurs et les moniteurs d'ordinateurs sont des appareils sensibles aux ondes électromagnétiques, et ils sont donc susceptibles de souffrir de décolorations ou de distorsions de l'image lorsque des enceintes conventionnelles sont placées à proximité. Pour éviter cela, les enceintes sont dotées d'un blindage magnétique interne. Dans certains cas, cependant, la décoloration peut constituer un problème. Dans ce cas, éteignez votre téléviseur ou votre écran, attendez 15 à 30 minutes, puis rallumez-le. Cela active normalement la fonction démagnétisation, ce qui neutralise le champ magnétique et supprime donc tous les effets de décoloration. Si les problèmes de décoloration persistent, essayez d'éloigner les enceintes de votre téléviseur ou votre écran d'ordinateur. Notez que la décoloration peut aussi être causée par un aimant ou un outil de démagnétisation qui serait trop proche de votre télévision ou de votre moniteur.

Remarque :

- Si les enceintes sont placées trop près d'une télévision ou d'un moniteur, du fait des ondes électromagnétiques produites par ces appareils, il est possible que vous entendiez du bruit dans les enceintes même après avoir éteint l'amplificateur. Pour éviter ce problème, éloignez les enceintes de votre télévision ou de votre moniteur.

Contenu de l'emballage

Vérifiez si vous avez bien reçu les éléments suivants :

Ampli-tuner lecteur de CD (CR-265)

Télécommande (RC-892S)

Antenne FM intérieure

Antenne-cadre AM

Câble d'alimentation
(le type de fiche dépend du pays.)

Enceintes (D-T25)

Câbles d'enceintes

8 patins de protection

* Dans nos catalogues ainsi que sur nos emballages, la lettre à la fin du nom de modèle indique la couleur de l'appareil. La fiche technique et le fonctionnement sont cependant identiques quelle que soit la couleur.

Utilisation des patins de protection inclus pour les enceintes

Vous pouvez améliorer la qualité du son en fixant les patins de protection inclus pour surélever les enceintes et réduire la surface de contact. Les patins de protection augmentent également la stabilité des enceintes et leur évite de glisser.

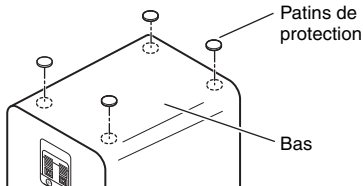

Utilisation de la télécommande

Retirez le film de protection avant d'utiliser la télécommande.



Quand vous utilisez la télécommande, orientez-la toujours vers le capteur de télécommande du CD receiver, comme illustré ci-dessous.

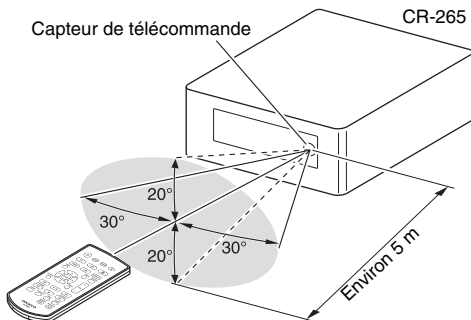

Emplacement d'installation

N'exposez pas en permanence cet appareil et sa télécommande à la lumière directe du soleil, à des éclairages néon ou des lampes antibactériennes car les rayons ultraviolets ou d'autres composants risqueraient de décolorer leur finition.

Remplacement de la pile

Utilisez uniquement une pile de même type (CR2025).

Appuyez sur l'onglet au dos de la télécommande et tirez le compartiment de la pile dans le sens de la flèche afin de le retirer.

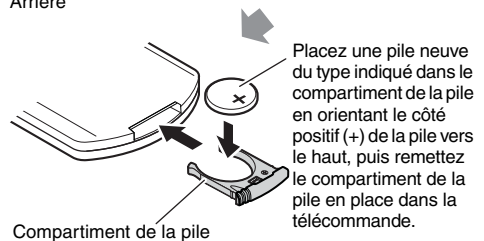
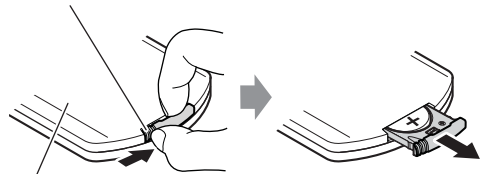

Remarque :

- Si la télécommande ne fonctionne pas correctement, remplacez la pile.
- Si vous ne comptez pas utiliser la télécommande pendant une période prolongée, retirez la pile pour éviter tout dommage causé par une fuite ou de la corrosion.
- Si la pile est épuisée, retirez-la immédiatement pour éviter tout dommage causé par une fuite ou de la corrosion.
- Si la télécommande ne fonctionne pas la toute première fois que vous tentez de l'utiliser, essayez un des remèdes suivants:
 1. Maintenez le bouton VOLUME [-] de la télécommande enfoncé (pendant au moins 10 secondes). Si la télécommande ne fonctionne toujours pas, répétez cette opération.
 2. Retirez la pile bouton, essuyez-la avec un chiffon sec puis remettez-la en place.

Prudence :

- Le mauvais remplacement de la pile peut provoquer une explosion. Utilisez uniquement une pile de même type ou équivalent.

Caractéristiques

CD

- Lit les CD audio, CD MP3 (CD-R et CD-RW)
- Mode de lecture RANDOM/REPEAT

Clé USB Flash Drive

- Lecture de MP3 à partir de clés USB

iPod/iPhone/iPad*1

- Connexion numérique directe pour iPod/iPhone/iPad
- Permet de contrôler votre iPod/iPhone/iPad avec la télécommande de l'appareil.

Bluetooth*2

- Fonctions Bluetooth activant la lecture sans fil via des smartphones ou d'autres dispositifs
- Prise en charge de la fonction de veille Bluetooth

Radio

- Tuner FM/AM
- 30 stations FM/AM mémorisées
- Fonction de mémorisation automatique de stations FM

Minuterie et horloge

- Quatre minuterie programmables
- Minuterie de mise en veille

Enceintes

- Meuble élégant
- 2 voies Bass-reflex

Divers

- Fonction Super Bass (S.Bass) pour une amplification des graves
- Commandes de tonalité du grave et de l'aigu
- Entrée ligne pour source audio externe
- Prise casque

*1.



iPad, iPhone, iPod, iPod classic, iPod nano, iPod shuffle et iPod touch sont des marques commerciales d'Apple Inc., déposées aux États-Unis et dans d'autres pays.

« Made for iPod », « Made for iPhone » et « Made for iPad » signifient qu'un accessoire électronique a été conçu pour se connecter spécifiquement et respectivement à un iPod, un iPhone ou un iPad et qu'il a été homologué par le développeur afin de répondre aux normes de performance d'Apple.

Apple ne peut être tenu pour responsable de l'utilisation de ce périphérique ou de sa conformité avec les normes de sécurité et d'application de la réglementation.

Veuillez noter que l'utilisation de cet accessoire avec un iPod, iPhone ou iPad peut affecter les transmissions sans fil.

*2.



L'appellation et le logo Bluetooth® sont des marques déposées de Bluetooth SIG, Inc. et sont utilisées sous licence par Onkyo dans ce manuel. Les autres marques commerciales ou noms de produits figurant dans ce manuel sont la propriété de leurs détenteurs respectifs.

Onkyo ne garantit pas la compatibilité Bluetooth entre le CR-265 et tous les dispositifs Bluetooth. Pour en savoir plus sur la compatibilité du CR-265 avec un autre dispositif Bluetooth, voyez la documentation accompagnant le produit en question ou demandez conseil à un revendeur. Dans certains pays, il se peut que des restrictions soient imposées sur l'utilisation des dispositifs Bluetooth. Renseignez-vous auprès des autorités locales.

Veuillez à lire l'étiquette des précautions au dos ou sur le dessous de l'appareil.

Sommaire

Premiers pas

Remarques importantes pour votre sécurité	2
Précautions.....	3
Contenu de l'emballage.....	6
Utilisation des patins de protection inclus pour les enceintes.....	6
Utilisation de la télécommande.....	6
Remplacement de la pile.....	6
Caractéristiques.....	7
Présentation du Ampli-tuner lecteur de CD...9	
Panneau supérieur et façade	9
Affichage.....	10
Face arrière	10
Télécommande	11
Notes sur les disques (Audio CD et MP3) et clés USB (MP3)	12

Branchements

Branchement d'antennes.....	14
Branchement d'une antenne FM extérieure	14
Branchement des enceintes	15
Connexion d'autres éléments	16
Connexion d'un appareil de lecture audio.....	16
Connexion du câble d'alimentation.....	16

Fonctionnement de base

Fonctionnement de base	17
Mise sous tension du Ampli-tuner lecteur de CD.....	17
Réglage de la fonction de mise en veille automatique ('Auto Standby').....	17
Sélection du signal d'entrée	17
Réglage du volume.....	17
Couper le son du Ampli-tuner lecteur de CD ('Muting')	17
Utilisation d'un casque.....	17
Réglage des basses et des aigus.....	17
Fonction « Super Bass »	18
Changer la luminosité de l'écran	18

Lecture de CD

Lecture de CD	19
Lecture de CD	19
Affichage des informations du CD	19
Sélection d'un dossier ou fichier sur un disque MP3	20
Affichage des informations MP3.....	20
Mode 1 dossier	20
Lecture de liste (MEMORY).....	20
Lecture en boucle	21
Lecture aléatoire.....	21

Lecture de fichiers à partir de votre iPod/iPhone/iPad

Lecture de fichiers à partir de votre iPod/iPhone/iPad.....	22
Lecture de fichiers à partir de votre iPod/iPhone/iPad via USB.....	22
Navigation dans les menus de l'iPod avec la télécommande	22

Lecture sans fil via Bluetooth

Lecture sans fil via Bluetooth.....	23
Jumelage	23
Lecture de musique sur votre dispositif Bluetooth	23
Utilisation de la fonction de changement automatique (« Auto Change »).....	24
Initialisation Bluetooth	24
Utilisation de la fonction de mise en veille Bluetooth ('Bluetooth Standby').....	24

Écoute de la radio

Écoute de la radio.....	25
Réglage des stations de radio FM/AM.....	25
Présélection manuelle des stations FM/AM.....	25
Présélection automatique de stations FM (Auto Preset).....	25
Choix d'une présélection.....	26
Supprimer des présélections	26

Lecture d'une clé USB

Lecture d'une clé USB	27
-----------------------------	----

Lecture d'un dispositif externe

Lecture d'un dispositif externe	27
Lecture d'un dispositif externe relié aux prises LINE IN	27

Horloge et minuterie

Réglage de l'horloge.....	28
Utilisation de la minuterie.....	28
Utilisation de la minuterie « Sleep ».....	28
Programmation d'une minuterie.....	28
Activation (On) et coupure (Off) d'une minuterie.....	29

Divers

Dépannage	30
Réinitialisation de l'ampli-tuner lecteur de CD.....	30
Fiche technique	34

Présentation du Ampli-tuner lecteur de CD

Panneau supérieur et façade



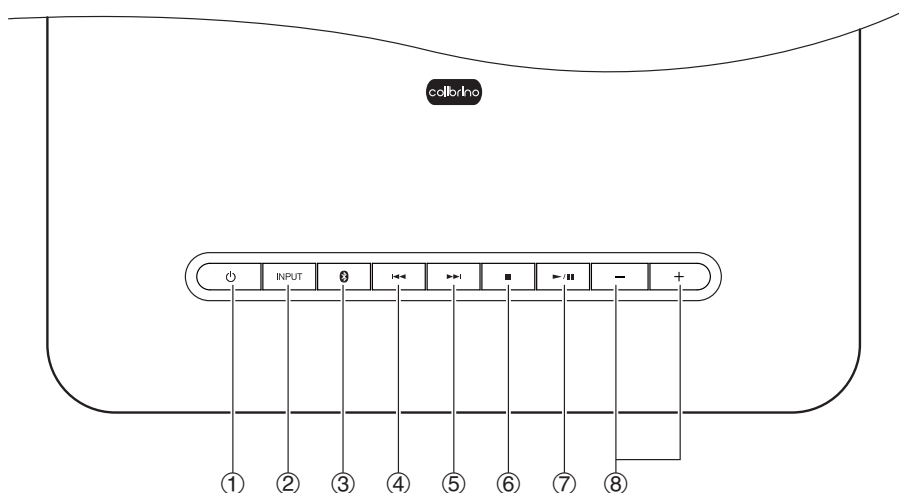



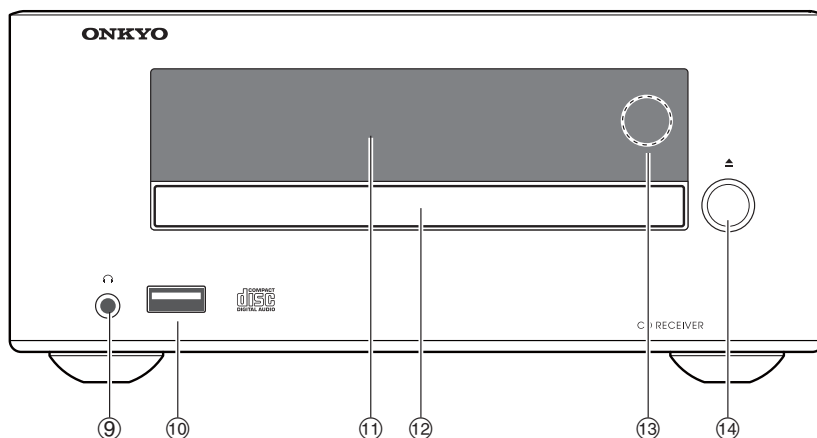

Panneau supérieur



Panneau avant



Pour en savoir plus, voyez les pages indiquées entre parenthèses.

- | | |
|---|---|
| ① Bouton  Alimentation (17, 30) | ⑧ Boutons VOLUME [-]/[+] (17, 22) |
| ② Bouton INPUT (17, 22) | ⑨ Prise pour casque [] (17) |
| ③  bouton (23) | ⑩ Port USB (27) |
| ④ Bouton Précédent [] (19, 22, 26) | ⑪ Affichage (10) |
| ⑤ Bouton Suivant [] (19, 22, 26) | ⑫ Tiroir pour CD (19) |
| ⑥ Bouton Stop [] (19, 22, 30) | ⑬ Capteur de télécommande (6) |
| ⑦ Bouton Lecture/Pause [] (19, 20, 27) | ⑭ Bouton d'ouverture/fermeture [] (19) |

Affichage

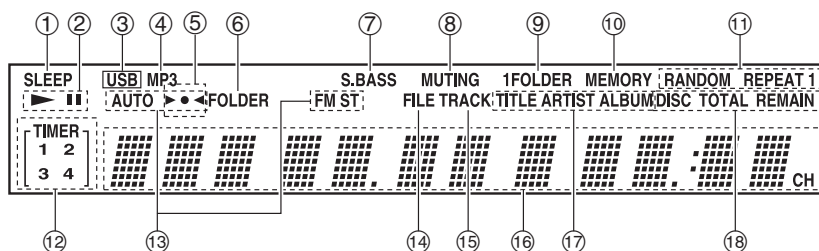

- | | | | |
|---|-------------------------------|---|--------------------------------|
| ① | Témoin SLEEP | ⑩ | Témoin MEMORY |
| ② | Témoins de lecture ▶ et pause | ⑪ | Témoins de mode de lecture |
| ③ | Témoin USB | ⑫ | Témoins TIMER |
| ④ | Témoin MP3 | ⑬ | Témoins de syntonisation FM |
| ⑤ | ▶◂◃◅ Témoins | ⑭ | Témoin FILE |
| ⑥ | Témoin FOLDER | ⑮ | Témoin TRACK |
| ⑦ | Témoin S.BASS | ⑯ | Zone de message |
| ⑧ | Témoin MUTING | ⑰ | Témoins TITLE, ARTIST et ALBUM |
| ⑨ | Témoin 1FOLDER | ⑱ | Témoins DISC, TOTAL et REMAIN |

Face arrière

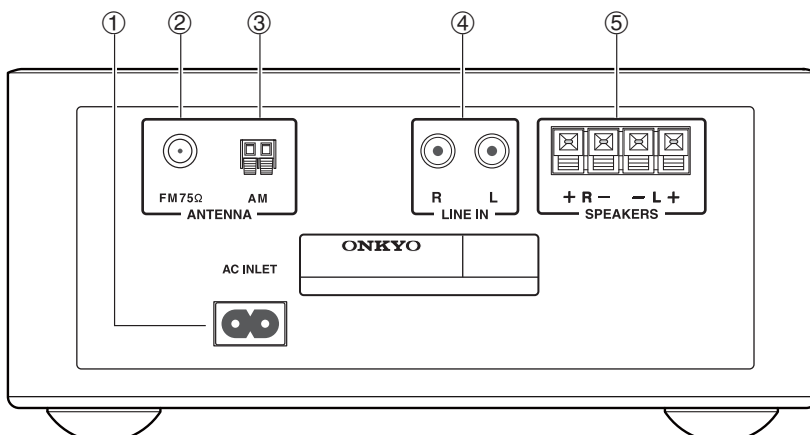

- | | |
|---|-------------------|
| ① | AC INLET |
| ② | Prise FM ANTENNA |
| ③ | Bornes AM ANTENNA |
| ④ | Prises LINE IN |
| ⑤ | Bornes SPEAKERS |

Pour plus d'informations sur les connexions, voyez pages 14~16.

Télécommande

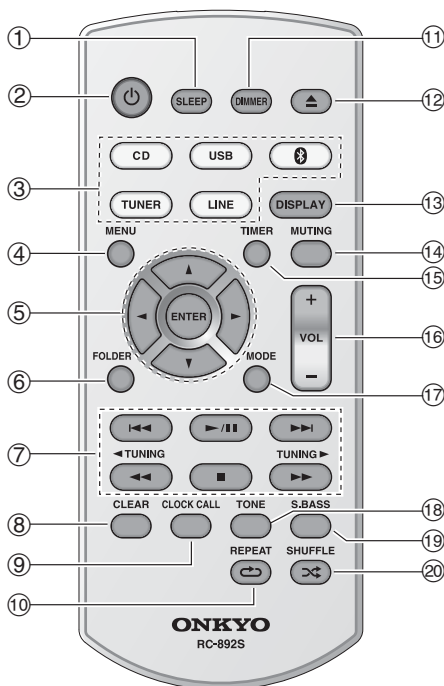

Pour en savoir plus, voyez les pages indiquées entre parenthèses.

- | | |
|--|------------------------------------|
| ① Bouton SLEEP (28) | ⑪ Bouton DIMMER (18) |
| ② Bouton d'alimentation [⏻] (17, 30) | ⑫ Bouton d'ouverture/fermeture [⏮] |
| ③ Boutons de sélection d'entrée (17, 22, 25, 26, 27) | ⑬ Bouton DISPLAY (19, 20) |
| ④ Bouton MENU (22) | ⑭ Bouton MUTING (17) |
| ⑤ Boutons fléchés [▲]/[▼]/[◀]/[▶] et bouton ENTER | ⑮ Bouton TIMER (28, 29) |
| ⑥ Bouton FOLDER | ⑯ Boutons VOLUME [-]/[+] (17, 22) |
| ⑦ Boutons d'arrêt [■] (19, 22),
Lecture/Pause [▶/] (19, 20, 22, 27),
[◀◀]/[▶▶] (19, 22, 26),
[◀◀]/[▶▶], TUNING [◀]/[▶] (19, 22, 25) | ⑰ Bouton MODE (20, 25) |
| ⑧ Bouton CLEAR (20, 21) | ⑱ Bouton TONE (17) |
| ⑨ Bouton CLOCK CALL (28, 33) | ⑲ Bouton S.BASS (18) |
| ⑩ Bouton REPEAT [↺] (21, 22) | ⑳ Bouton SHUFFLE [↻] (21, 22) |

Notes sur les disques (Audio CD et MP3) et clés USB (MP3)

Précautions de lecture

Les disques compacts (CD) portant le logo suivant peuvent être utilisés.

N'utilisez pas de disques non conçus pour l'audio comme des CD-ROM pour PC. Cela produirait un bruit anormal qui risquerait d'endommager le Ampli-tuner lecteur de CD et/ou les enceintes.



- * Le Ampli-tuner lecteur de CD permet d'utiliser des disques CD-R et CD-RW. Notez que la lecture de certains disques peut être impossible à cause des caractéristiques du disque, de rayures, de poussières ou de l'état de l'enregistrement. Un enregistrement audio sur CD ne peut être lu qu'après finalisation du disque.

N'utilisez pas de disques ayant une forme spéciale (cœur, octogone, etc.). Ces types de disques risquent d'endommager l'appareil.



Lecture de CD dotés d'une protection anticopie

Certains CD audio pourvus d'une protection anticopie ne sont pas conformes aux normes officielles pour CD. Il s'agit de disques spéciaux dont la lecture peut se révéler impossible sur le Ampli-tuner lecteur de CD.

Lecture de disques de fichiers MP3

Les fichiers MP3 enregistrés sur CD-R/CD-RW peuvent être lus avec le Ampli-tuner lecteur de CD.

- Utilisez des disques enregistrés conformément au système de fichiers ISO9660 Level 2. (La hiérarchie reconnue pour les dossiers comprend huit niveaux, comme pour la norme ISO9660 Level 1).
- Les disques doivent être finalisés.
- Seuls sont reconnus les fichiers MP3 portant l'extension « .MP3 » ou « .mp3 ».
- L'appareil reconnaît les fichiers au format MPEG 1 Audio Layer 3 avec une fréquence d'échantillonnage de 32/44,1/48 kHz et un débit binaire de 32–320 kbps.
- Un maximum de 255* dossiers (y compris le répertoire racine) et un maximum de 512 fichiers sont reconnaissables par CD. Il est possible de reconnaître au maximum 512 fichiers dans un seul dossier.

* Y compris des dossiers ne contenant pas de fichiers MP3.

Lecture à partir de clés USB

- L'ampli-tuner lecteur de CD ne prend pas en charge la lecture de lecteurs audio et de smartphones qui ne sont pas identifiés comme « périphériques de stockage USB ».
 - Le Ampli-tuner lecteur de CD permet de lire les fichiers MP3 enregistrés sur une clé USB.
 - L'appareil prend en charge les systèmes de fichiers FAT16 et FAT32.
 - Seuls sont reconnus les fichiers MP3 portant l'extension « .MP3 » ou « .mp3 ».
 - L'appareil reconnaît les fichiers au format MPEG 1 Audio Layer 3 avec une fréquence d'échantillonnage de 32/44,1/48 kHz et un débit binaire de 32–320 kbps.
 - Un maximum de 999* dossiers (y compris le répertoire racine) et un maximum de 3000 fichiers sont reconnaissables par clé USB. Il est possible de reconnaître au maximum 999 fichiers dans un seul dossier.
 - L'appareil ne prend pas en charge les répartiteurs ('hubs') USB.
- * Y compris des dossiers ne contenant pas de fichiers MP3.

Remarque :

- Dans certains cas, il peut être impossible de lire un disque enregistré avec un enregistreur ou un ordinateur. (Cause : caractéristiques du disque, disque sale ou endommagé, saleté sur la lentille du lecteur, condensation etc.)
- Il peut arriver qu'un disque enregistré avec un ordinateur ne puisse pas être lu à cause de certains réglages de l'application ou de l'environnement. Veillez à enregistrer vos disques dans un format compatible avec l'ampli-tuner lecteur de CD.
- Un disque d'une capacité de stockage insuffisante peut ne pas être lu convenablement.
- Les fichiers sont lus dans l'ordre de leur sauvegarde sur la clé USB. Cependant, l'ordre de lecture pourrait changer si des fichiers ou dossiers de la clé USB sont effacés ou renommés sur un ordinateur, etc.

Manipulation des disques

Tenez les disques par le bord ou par le centre et par le bord. Évitez de toucher la surface de lecture (face non imprimée).

Face imprimée
(étiquette)

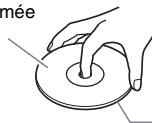

Surface de lecture

Ne fixez pas de papier ou d'autocollant et n'écrivez rien sur la surface de lecture ou sur la face imprimée du disque. Veillez à ne pas rayer ni endommager le disque.

Précautions avec les disques de location

N'utilisez pas de disque comportant des restes d'adhésif, de disque de location dont l'étiquette est partiellement décollée ou de disque portant une étiquette décorative. Ce type de disque risque de rester bloqué dans le Ampli-tuner lecteur de CD, ou de l'endommager.

Précautions avec les disques imprimables par jet d'encre

Ne laissez pas un CD-R/CD-RW dont l'étiquette a été imprimée par jet d'encre trop longtemps dans le Ampli-tuner lecteur de CD. Ce type de disque pourrait rester bloqué dans le Ampli-tuner lecteur de CD, ou risquer de l'endommager.

Retirez le disque du Ampli-tuner lecteur de CD quand vous ne l'utilisez pas et rangez-le dans un étui. Juste après l'impression, la surface d'une étiquette est collante. N'utilisez le disque qu'une fois que sa surface est parfaitement sèche.

Entretien des disques

Quand un disque est sale, le Ampli-tuner lecteur de CD a du mal à lire les données et la qualité audio peut s'en ressentir. Dans ce cas, frottez doucement les traces de doigts et la poussière avec un chiffon doux. Essuyez légèrement le disque en partant du centre vers l'extérieur.

Pour éliminer la poussière ou les saletés tenaces, essuyez le disque avec un chiffon doux humidifié à l'eau puis séchez-le avec un chiffon sec. N'utilisez pas de produit de nettoyage pour vinyles ou d'agent antistatique etc.

N'utilisez jamais de produits chimiques volatils comme du benzène ou du diluant pour peinture car ils risquent d'imprégner la surface du disque.

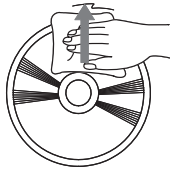

Branchement d'antennes

Ce chapitre explique comment brancher l'antenne FM intérieure et l'antenne-cadre AM fournies.

Le Ampli-tuner lecteur de CD ne capte aucun signal radio si vous ne branchez pas d'antenne. Veillez donc à brancher une antenne si vous comptez écouter la radio.

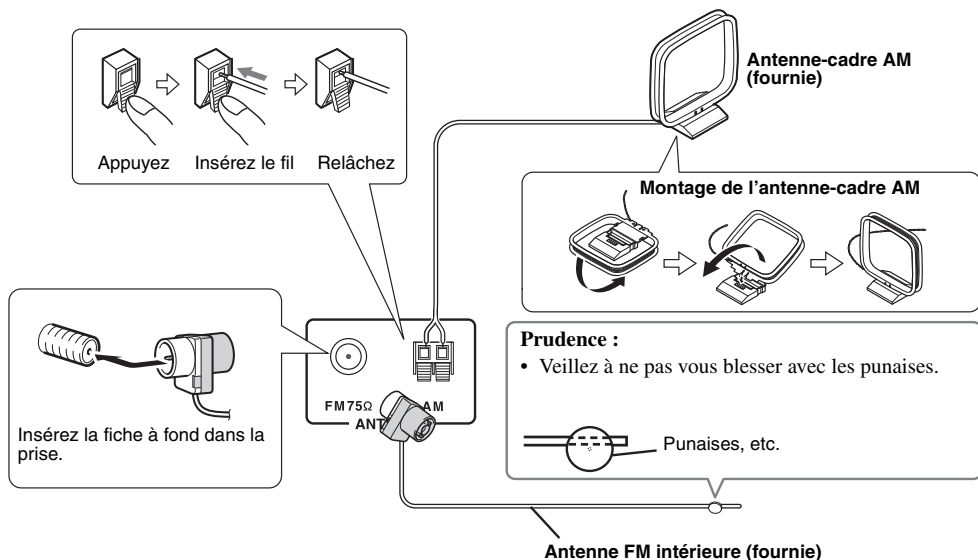

Remarque :

- Dès que votre Ampli-tuner lecteur de CD est paré pour l'utilisation, recherchez une station de radio et déterminez l'emplacement idéal de l'antenne en vous basant sur la qualité du signal reçu.
- Placez l'antenne-cadre AM aussi loin que possible de l'ampli-tuner, d'un téléviseur, de câbles d'enceintes et de câbles d'alimentation.
- Fixez l'antenne FM fournie avec des punaises dans la position offrant la réception optimale, en veillant à ce qu'il n'y ait pas de mou. Il est généralement conseillé de placer l'antenne à proximité d'une fenêtre pour améliorer la réception.

Astuce :

- Si la réception laisse à désirer avec l'antenne FM intérieure fournie, utilisez une antenne extérieure.

Branchement d'une antenne FM extérieure

Si la réception laisse à désirer avec l'antenne FM intérieure fournie, utilisez une antenne extérieure.

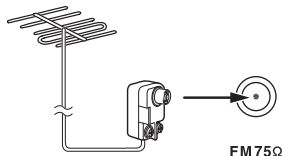

Remarque :

- Les antennes FM extérieures fournissent les meilleurs résultats à l'air libre, mais dans certains cas, un grenier ou un loft peut aussi produire une réception satisfaisante.
- Pour obtenir une réception optimale, installez l'antenne FM extérieure à l'écart de hauts bâtiments,

en veillant de préférence à ce que le champ de réception de l'émetteur FM local soit libre.

- Veillez à éloigner le plus possible l'antenne extérieure des sources de bruit telles que des enseignes au néon, routes congestionnées, etc.
- Par souci de sécurité, tenez l'antenne loin à l'écart des lignes haute tension et d'autres dispositifs de tension élevée.
- L'antenne extérieure doit être reliée à la terre conformément aux réglementations locales afin d'éviter les risques d'électrocution.

Branchement des enceintes

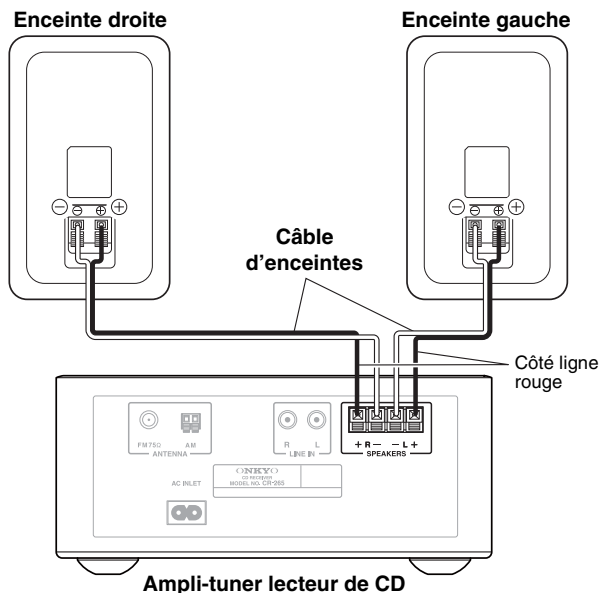

Enlevez la gaine prédecoupée aux deux extrémités des câbles d'enceintes et torsadez les fils aussi fermement que possible.

Poussez la manette pour ouvrir l'orifice, insérez le fil nu dans le trou, puis relâchez la manette.

Vérifiez que les bornes des enceintes serrent bien les fils nus et non la gaine.

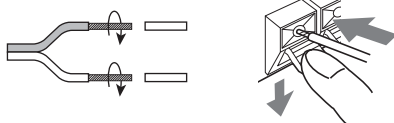

- Ne branchez pas les deux câbles d'enceintes sur la même borne L ou R. Ne connectez pas plus de deux bornes d'enceintes à chaque enceinte.

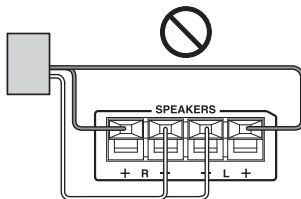
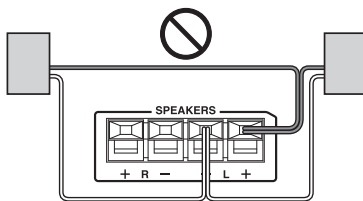

Remarque :

- Connectez l'enceinte droite à la borne droite (R) SPEAKERS du Ampli-tuner lecteur de CD. Connectez l'enceinte gauche à la borne gauche (L) SPEAKERS.
- Soyez attentif à la polarité du câble d'enceinte. Reliez la borne de pôle positif (+) au pôle positif (+) de l'enceinte et la borne de pôle négatif (-) au pôle négatif (-) de l'enceinte. Une inversion de la polarité produit un déphasage et un son dénaturé.
- Utilisez les câbles à ligne rouge pour connecter les bornes de pôle positif (+).
- Ne branchez aucun autre matériel que les enceintes incluses (D-T25). Nous ne saurions être responsables des dysfonctionnements ou mauvais résultats engendrés par l'utilisation de cet Ampli-tuner lecteur de CD avec d'autres enceintes.

- Veillez à ce que les fils ne court-circuitent pas les pôles positif et négatif. Cela risquerait d'endommager le Ampli-tuner lecteur de CD et/ou les enceintes.



Connexion d'autres éléments

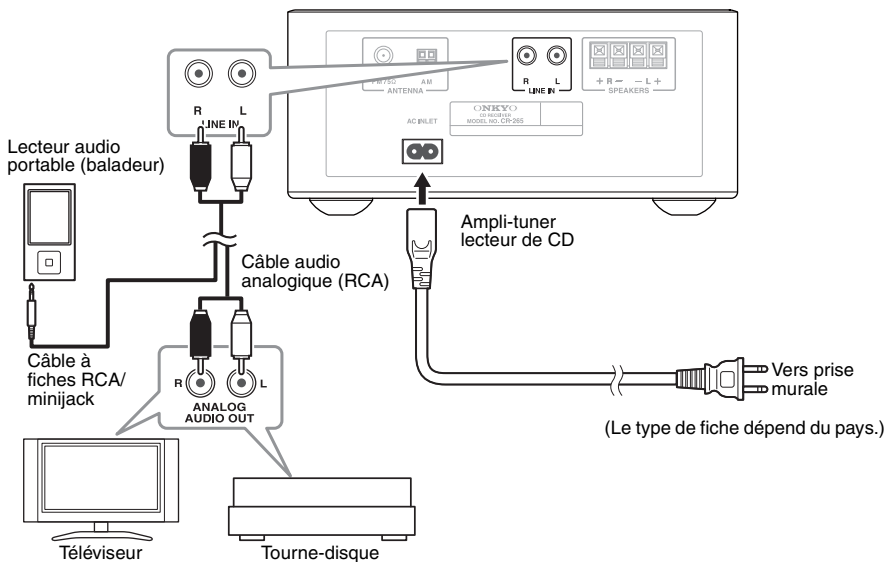

Connexions

- Avant d'effectuer des connexions, consultez les manuels fournis avec les autres éléments.
- Ne branchez pas le câble d'alimentation secteur avant d'avoir effectué et vérifié toutes les connexions.

Insérez chaque fiche entièrement pour obtenir une connexion correcte (une connexion lâche peut provoquer du bruit ou un dysfonctionnement).

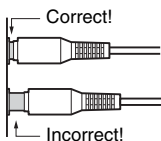

Remarque :

- Ne posez aucun objet sur le dessus de l'ampli-tuner lecteur de CD. Cela risquerait de bloquer les orifices de ventilation et de produire une accumulation de chaleur dans l'appareil, causant un dysfonctionnement.

Connexion d'un appareil de lecture audio

Reliez les prises LINE IN de l'ampli-tuner lecteur de CD aux prises OUTPUT (PLAY) de votre appareil de lecture audio.

Utilisez un câble audio approprié pour votre appareil de lecture audio.

Si vous comptez brancher une platine, procurez-vous un égaliseur de platine (en option). Si votre platine comporte un égaliseur intégré, vous pouvez la brancher directement à l'ampli-tuner lecteur de CD.

Connexion du câble d'alimentation

Branchez le câble d'alimentation du Ampli-tuner lecteur de CD à une prise de courant de tension appropriée.

Remarque :

- N'utilisez aucun câble d'alimentation autre que celui fourni.
Ne branchez le câble d'alimentation fourni à aucun autre appareil. En effet, cela pourrait provoquer des dysfonctionnements ou des accidents.
- Ne débranchez pas le câble d'alimentation du AC INLET tant que l'autre extrémité du câble est branchée à une prise de courant. Si vous touchez accidentellement les bornes internes du câble d'alimentation, vous pourriez recevoir une décharge électrique.
- Avant de brancher le câble d'alimentation, connectez tous les éléments et les enceintes.
- La baisse de tension momentanée produite quand vous mettez le Ampli-tuner lecteur de CD sous tension peut affecter d'autres appareils électriques branchés sur le même circuit. Si cela pose problème, branchez ces appareils sur un autre circuit.
- Branchez le câble d'alimentation dans une prise de courant facilement accessible afin de pouvoir le débrancher facilement si nécessaire.

Fonctionnement de base

Sauf avis contraire, les procédures décrites dans ce manuel sont basées sur l'utilisation de la télécommande.

Mise sous tension du Ampli-tuner lecteur de CD

Appuyez sur le bouton [⏻].

Vous pouvez aussi utiliser le bouton [⏻] de l'ampli-tuner lecteur de CD.

L'ampli-tuner lecteur de CD et son écran s'allument. Appuyez à nouveau sur ce bouton pour mettre l'appareil hors tension (mode veille).

Si votre iPod/iPhone/iPad est connecté à l'ampli-tuner lecteur de CD en mode veille, « Charging » s'affiche sur l'écran de ce dernier et l'iPod/iPhone/iPad est alors en charge.

Réglage de la fonction de mise en veille automatique ('Auto Standby')

La fonction Auto Standby de l'ampli-tuner lecteur de CD met automatiquement l'appareil hors tension et active son mode veille quand il reste 20 minutes sans recevoir de signal ou sans être manipulé par l'utilisateur.

« Auto Standby » clignote une minute avant la mise en veille de l'appareil par la fonction Auto Standby.

Remarque :

- Si la fonction de présélection automatique FM ou AM est active, la fonction Mono Standby est désactivée.

1 Passez en mode veille.

2 Appuyez sur le bouton [MENU].

« Auto Standby » s'affiche sur l'écran de l'ampli-tuner lecteur de CD.

3 Appuyez sur le bouton [ENTER], puis utilisez les boutons [▲]/[▼] pour sélectionner « On ».

4 Appuyez sur le bouton [ENTER].

Pour désactiver la fonction Auto Standby, sélectionnez « Off » à l'étape 3.

Sélection du signal d'entrée

Vous pouvez sélectionner USB, , FM, AM ou LINE, qui peut être un élément externe.

Pour sélectionner le signal d'entrée, utilisez les boutons de sélection d'entrée de la télécommande.

Sur le Ampli-tuner lecteur de CD, appuyez plusieurs fois de suite sur le bouton [INPUT]. Les signaux d'entrée sont sélectionnés dans l'ordre suivant.

→ CD → USB/iPod → Bluetooth → FM → AM → LINE

Réglage du volume

Pour régler le volume, utilisez les boutons VOLUME [+]/[-].

Vous pouvez aussi utiliser les boutons [+]/[-] du Ampli-tuner lecteur de CD.

Vous pouvez régler le volume sur une plage de 0 à 41, jusqu'à la valeur Max.

Couper le son du Ampli-tuner lecteur de CD ('Muting')

Appuyez sur le bouton [MUTING].

« Coupure du son (< Muting > » s'affiche sur l'écran pendant quelques secondes. Le témoin MUTING clignote en permanence pendant que le son du Ampli-tuner lecteur de CD est coupé. Appuyez sur le même bouton pour annuler la coupure et rétablir le son.

Astuce :

- Vous pouvez aussi rétablir le son en réglant le volume.
- Vous pouvez également annuler la coupure en mettant l'appareil en veille puis en le mettant à nouveau sous tension.

Utilisation d'un casque

Pour une écoute discrète, vous pouvez brancher un casque stéréo (doté d'une fiche jack $\varnothing 3,5$ mm ou 1/8") à la prise  pour casque de l'appareil.

Remarque :

- Réglez le volume au minimum avant de brancher le casque.
- Quand vous branchez un casque à la prise pour casque , le son des enceintes est automatiquement coupé.

Réglage des basses et des aigus

1 Appuyez plusieurs fois sur le bouton [TONE] pour sélectionner « Bass » (grave) ou « Treble » (aigu).

Si S.Bass1 ou S.Bass2 est sélectionné, S.Bass sera désactivé, et les options Bass et Treble utiliseront les derniers réglages que vous avez effectués.

2 Utilisez les boutons [▲]/[▼] pour régler le grave ou l'aigu.

Vous pouvez régler le grave et l'aigu sur une plage de -4 à +4.

3 Appuyez sur le bouton [ENTER] pour afficher l'écran précédent.

Remarque :

- S.Bass ne peut pas être activé en même temps que Bass et Treble.
Si vous appuyez sur le bouton [TONE], S.Bass sera désactivé et les réglages de Bass et Treble seront appliqués.

Fonction « Super Bass »

Appuyez sur le bouton [S.BASS].

Chaque pression sur ce bouton produit en alternance les réglages suivants.

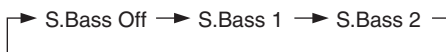

Le témoin S.BASS s'allume quand S.Bass 1 ou S.Bass 2 est sélectionné.

Plus le nombre augmente, plus cette fonction accentue les composantes ultra-graves.

Remarque :

- S.Bass ne peut pas être activé en même temps que Bass et Treble.
Les réglages de Bass et Treble s'appliquent uniquement si S.Bass est désactivé. Si vous sélectionnez S.Bass 1 ou S.Bass 2, les réglages de Bass et Treble ne sont plus appliqués.

Changer la luminosité de l'écran

Appuyez sur le bouton [DIMMER].

Chaque pression sur ce bouton produit en alternance les réglages suivants.



Lecture de CD

Sauf avis contraire, les procédures décrites dans ce manuel sont basées sur l'utilisation de la télécommande.

Lecture de CD

1 Appuyez sur le bouton [▲] du Ampli-tuner lecteur de CD pour ouvrir le tiroir.

Astuce :

- Une pression sur le bouton [▲] quand le Ampli-tuner lecteur de CD est en veille active le Ampli-tuner lecteur de CD et ouvre le tiroir.

2 Posez le CD dans le tiroir en orientant son étiquette vers le haut.

Placez un CD de 8cm au centre du tiroir.

3 Choisissez le signal d'entrée du CD, puis appuyez sur le bouton [▶/||].

Pour sélectionner CD comme signal d'entrée, appuyez sur le bouton [CD] de la télécommande, ou appuyez plusieurs fois sur le bouton [INPUT] de l'ampli-tuner lecteur de CD.

Le tiroir se referme et la lecture commence.

Puis le témoin « ▶ » apparaît.

Arrêter la lecture :

Appuyez sur le bouton [■].

Interrompre la lecture (Pause) :

Appuyez sur le bouton [▶/||]. Le témoin de Pause « || » s'allume. Appuyez sur le bouton [▶/||] pour reprendre la lecture.

Pour effectuer une avance rapide ou un retour rapide

Pendant la lecture, appuyez sur le bouton d'avance rapide [▶▶] pour passer en avance rapide, ou sur le bouton de retour rapide [◀◀] pour effectuer un retour rapide.

Extraire le CD:

Appuyez sur le bouton [▲] du Ampli-tuner lecteur de CD pour ouvrir le tiroir.

■ Informations affichées à l'arrêt de la lecture :

- Audio CD

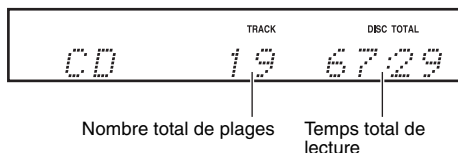

Disque MP3

Une fois le disque chargé, le nom du disque s'affiche, puis les informations suivantes apparaissent. Appuyez sur le bouton [DISPLAY] pour afficher le nom du disque.

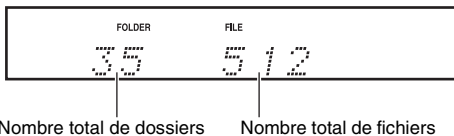

Sélection de plages

Pour revenir au début de la plage en cours de lecture, appuyez sur le bouton Précédent [◀◀].

Appuyez plusieurs fois de suite sur le bouton [◀◀] pour sélectionner les plages antérieures.

Appuyez plusieurs fois de suite sur le bouton Suivant [▶▶] pour sélectionner les plages suivantes.

Affichage des informations du CD

Pendant la lecture ou en mode Pause, appuyez plusieurs fois sur le bouton [DISPLAY] de la télécommande pour afficher les informations suivantes du CD.

- Temps écoulé
- « REMAIN »
S'affiche si le temps restant de la piste est affiché.
- « TOTAL REMAIN »
S'affiche si le temps restant du disque est affiché.

Sélection d'un dossier ou fichier sur un disque MP3

1 Quand la lecture est à l'arrêt, utilisez les boutons [▲]/[▼] pour sélectionner un dossier.

Le nom du dossier s'affichent.

Appuyez sur le bouton [▲] pour sélectionner un dossier à un niveau supérieur, ou sur le bouton [▼] pour sélectionner un dossier à un niveau inférieur. Pour commencer la lecture à la première plage du dossier, passez directement à l'étape 3.

2 Utilisez les boutons fléchés [◀]/[▶] pour sélectionner les fichiers MP3 dans le dossier.

Le nom du fichier MP3 à l'intérieur du dossier s'affiche.

Pour choisir un autre dossier, utilisez les boutons [▲]/[▼]. (Recommencez depuis l'étape 1.)

3 Appuyez sur le bouton [ENTER] ou sur le bouton [▶/||].

La lecture commence.

Pendant la lecture, appuyez sur le bouton [▲] pour lire la première plage du dossier du niveau supérieur.

Vous pouvez aussi appuyer sur le bouton [▼] pour lire la première plage du dossier du niveau inférieur. Vous pouvez en outre sélectionner un dossier en appuyant sur le bouton [FOLDER], en choisissant avec les boutons [▲]/[▼] puis en appuyant sur le bouton [ENTER].

■ Interruption de lecture (Pause)

Appuyez sur le bouton Lecture/Pause [▶/||] pour interrompre la lecture.

Pour reprendre la lecture, enfoncez à nouveau ce bouton.

Affichage des informations MP3

Vous pouvez afficher les différentes informations relatives au fichier MP3 en cours de lecture, telles que le nom du titre, de l'artiste et de l'album.

Pendant la lecture, appuyez plusieurs fois sur le bouton [DISPLAY] pour afficher les informations MP3 suivantes :

Les informations sont affichées dans l'ordre suivant.

- **Titre du morceau (ou nom du fichier en l'absence d'identifiant ID3)**
- **Nom de l'artiste**
- **Titre de l'album (ou nom du dossier en l'absence d'identifiant ID3)**

Remarque :

- L'affichage indique uniquement des caractères alphanumériques à un octet.
- Les caractères non reconnus sont remplacés par « • » à l'écran.

Mode 1 dossier

En mode 1 dossier, la lecture se limite aux plages du dossier actuellement sélectionné.

Quand l'ampli-tuner lecteur de CD est à l'arrêt, appuyez plusieurs fois sur le bouton [MODE] pour afficher « 1FOLDER ».

Lorsque la lecture est arrêtée en mode 1 dossier, le nom du dossier sélectionné est affiché.

La lecture normale s'arrête une fois que le dernier morceau du dossier courant a été lu. Le mode de lecture en boucle et de lecture aléatoire est alors limité au dossier courant.

Pour lire le disque entier, appuyez plusieurs fois sur le bouton [MODE] de sorte que le témoin « 1FOLDER » s'éteigne.

Lecture de liste (MEMORY)

La fonction de lecture de liste permet de mémoriser et de lire une liste contenant jusqu'à 25 morceaux.

1 Quand l'ampli-tuner lecteur de CD est à l'arrêt, appuyez plusieurs fois sur le bouton [MODE] de sorte que le témoin « MEMORY » s'allume.

CD audio

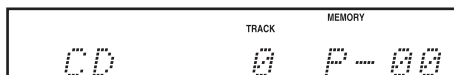

Disque MP3



2 Utilisez les boutons [◀]/[▶] pour ajouter un morceau à la liste, puis appuyez sur le bouton [ENTER].

Si vous lisez un disque MP3, choisissez le dossier voulu avec les boutons [▲]/[▼], sélectionnez un morceau avec les boutons [◀]/[▶], puis appuyez sur le bouton [ENTER].

Répétez cette procédure pour mémoriser les morceaux voulus dans la liste (25 morceaux maximum - jusqu'à « P-25 » à l'écran).

Appuyez plusieurs fois sur le bouton [CLEAR] pour supprimer les morceaux mémorisés dans la liste. Les morceaux ajoutés le plus récemment à la liste sont d'abord supprimés.

3 Appuyez sur le bouton [▶/||].

La lecture de la liste mémorisée commence.
Vous pouvez aussi combiner la lecture de liste avec la lecture en boucle et la lecture aléatoire.

■ Vérification des morceaux de la liste

Appuyez sur les boutons [◀◀]/[▶▶] quand la lecture est à l'arrêt.

■ Supprimer des morceaux de la liste

Appuyez sur le bouton [CLEAR] quand la lecture est à l'arrêt. Appuyez plusieurs fois sur le bouton [CLEAR] pour supprimer les morceaux mémorisés dans la liste. Les morceaux ajoutés le plus récemment à la liste sont d'abord supprimés.

Quand vous annulez la lecture de liste, tous les morceaux mémorisés dans la liste sont supprimés.

■ Annuler la lecture de liste

Appuyez sur le bouton [MODE] de sorte que le témoin « MEMORY » s'éteigne.

Vous pouvez aussi annuler la lecture de liste en appuyant sur le bouton [▲] pour ouvrir le tiroir.

Lecture en boucle

Appuyez plusieurs fois de suite sur le bouton [↻], jusqu'à ce que « REPEAT » ou « REPEAT 1 » s'affiche.

En mode de lecture « REPEAT », tous les morceaux sont lus en boucle.

En mode de lecture « REPEAT 1 », un seul morceau est lu en boucle.

Pour annuler la lecture en boucle, appuyez plusieurs fois de suite sur le bouton [↻], jusqu'à ce que les deux témoins « REPEAT » et « REPEAT 1 » disparaissent.

Remarque :

- En mode 1 Folder, les morceaux du dossier courant sont lus en boucle.
- Si vous configurez la fonction de lecture aléatoire quand REPEAT 1 est actif, REPEAT 1 est annulé. De même, si vous avez configuré la fonction de lecture aléatoire, vous ne pouvez pas activer la lecture REPEAT 1.

Lecture aléatoire

Appuyez sur le bouton [⌘] pour afficher « RANDOM ».

En mode de lecture aléatoire, tous les morceaux sont triés sur base aléatoire et lus une seule fois.

Pour annuler la lecture aléatoire, appuyez sur le bouton [⌘]. Le témoin « RANDOM » s'éteint.

Remarque :

- En mode 1 Folder, les morceaux du dossier courant sont lus dans un ordre aléatoire.

Astuce :

- Vous pouvez aussi combiner la lecture en boucle et la lecture aléatoire.

Lecture de fichiers à partir de votre iPod/iPhone/iPad

Sauf avis contraire, les procédures décrites dans ce manuel sont basées sur l'utilisation de la télécommande.

- Avant d'utiliser votre iPod/iPhone/iPad avec le Ampli-tuner lecteur de CD, assurez-vous que votre iPod/iPhone/iPad a bien été mis à jour avec les logiciels les plus récents.
- Selon le type de données lues ou de votre iPod/iPhone/iPad, il est possible que certaines des fonctions ne fonctionnent pas comme prévu.

Lecture de fichiers à partir de votre iPod/iPhone/iPad via USB

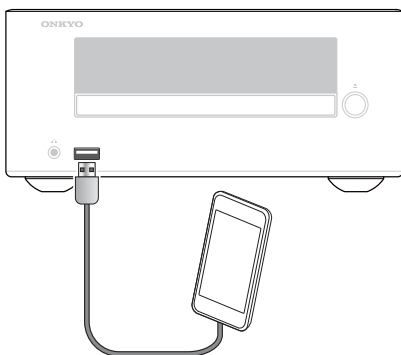

Modèles d'iPod/iPhone/iPad compatibles

Conçu pour :

iPhone 5s, iPhone 5c, iPhone 5, iPhone 4s, iPhone 4, iPhone 3GS, iPhone 3G, iPhone iPad Air, iPad mini avec écran Retina, iPad (4e génération), iPad (3e génération), iPad 2, iPad, iPad mini iPod touch (1re, 2e, 3e, 4e et 5e générations) iPod nano (2e, 3e, 4e, 5e, 6e et 7e générations) (à compter d'août 2014)

1 Appuyez sur le bouton [USB] pour sélectionner le signal d'entrée « USB/iPod ».

Vous pouvez aussi changer le signal d'entrée en appuyant plusieurs fois sur le bouton [INPUT] du Ampli-tuner lecteur de CD.

2 Raccordez le câble USB fourni avec l'iPod/iPhone/iPad sur le port USB à l'avant de l'ampli-tuner CD.

Pendant la connexion de votre iPod/iPhone/iPad, « Connecting... » apparaît sur l'écran de l'ampli-tuner lecteur de CD.

Si votre iPod/iPhone/iPad n'est pas connecté correctement au port USB, « No USB » s'affiche.

3 Appuyez sur le bouton Lecture/Pause [▶/||].

La lecture commence.

Vous pouvez aussi déclencher la lecture sur votre iPod/iPhone/iPad.

■ Interruption de lecture (Pause)

Appuyez sur le bouton Lecture/Pause [▶/||] pour interrompre la lecture.

Appuyez à nouveau sur le bouton Lecture/Pause [▶/||] pour reprendre la lecture. Vous pouvez également interrompre la lecture en appuyant sur le bouton [■].

■ Sélection de plages

Pour revenir au début de la plage en cours de lecture ou en pause, appuyez sur le bouton Précédent [◀◀].

Appuyez plusieurs fois de suite sur le bouton [◀◀] pour sélectionner les plages antérieures.

Appuyez plusieurs fois de suite sur le bouton Suivant [▶▶] pour sélectionner les plages suivantes.

■ Avance rapide ou retour rapide

Pendant la lecture, appuyez sur et maintenez enfoncé le bouton d'avance rapide [▶▶] pour passer en avance rapide, ou le bouton de retour rapide [◀◀] pour effectuer un retour rapide.

■ Lecture aléatoire

Appuyez plusieurs fois sur le bouton SHUFFLE [✂] pour activer la fonction aléatoire de votre iPod/iPhone/iPad.

■ Lecture en boucle

Appuyez plusieurs fois sur le bouton REPEAT [↻] pour activer la fonction de répétition de votre iPod/iPhone/iPad.

Navigation dans les menus de l'iPod avec la télécommande

Vous ne pouvez pas naviguer dans les menus de l'iPod avec la télécommande si la version de l'OS correspond à iOS7 ou une version ultérieure.

1 Appuyez sur le bouton [MENU] pour afficher le menu de l'iPod.

2 Utilisez les boutons fléchés [▲]/[▼] pour sélectionner un élément dans le menu, puis appuyez sur le bouton [ENTER].

Remarque :

- Pour régler le volume, utilisez les boutons de VOLUME [-]/[+] du Ampli-tuner lecteur de CD.
- Selon le contexte de lecture ainsi que le modèle et la version de votre iPod/iPhone/iPad, il se pourrait que certaines fonctions ne soient pas disponibles.

Lecture sans fil via Bluetooth

Vous pouvez utiliser cet ampli-tuner lecteur de CD pour lire sans fil de la musique sur votre dispositif compatible Bluetooth (smartphone, tablette, baladeur audio ou ordinateur).

Pour pouvoir lire des morceaux via Bluetooth, vous devez d'abord jumeler l'ampli-tuner lecteur de CD et votre dispositif Bluetooth afin d'enregistrer l'ampli-tuner lecteur de CD sur le dispositif en question.

Une fois les appareils jumelés, les données de jumelage sont conservées dans les deux appareils. Vous ne devez donc pas effectuer à chaque fois le jumelage. Cependant; si vous effacez les données d'enregistrement d'un des appareils, les données de jumelage sont effacées et vous devez à nouveau effectuer le jumelage.

Jumelage

1 Placez votre dispositif Bluetooth à moins d'un mètre de l'ampli-tuner lecteur de CD.

Activez la fonction « Bluetooth » de votre dispositif Bluetooth.

2 Mettez l'ampli-tuner lecteur de CD sous tension puis appuyez sur [Ⓚ] pendant au moins trois secondes.

« Pairing... » s'affiche et ►◀ clignote sur l'écran de l'ampli-tuner lecteur de CD. Ce dernier active son mode de jumelage.

3 Enregistrez l'ampli-tuner lecteur de CD sur votre dispositif Bluetooth.

Quand votre dispositif Bluetooth affiche la liste des périphériques détectés, choisissez « Onkyo CR-265 ».

Si le dispositif vous demande un mot de passe, saisissez « 0000 ».

Notez que la procédure de jumelage pourrait varier selon le type de dispositif Bluetooth. Pour en savoir plus sur le jumelage, voyez le manuel de l'appareil en question.

4 Une fois le jumelage terminé, le message « Pairing... » disparaît et ►◀ s'allume.

La connexion Bluetooth est établie une fois que le jumelage a réussi. Si la connexion Bluetooth n'est pas établie, essayez de la produire à partir du dispositif Bluetooth.

Remarque :

- En cas d'échec du jumelage, désactivez « Bluetooth » sur le dispositif Bluetooth, activez-le à nouveau puis recommencez la procédure depuis l'étape 1.
- Si vous souhaitez jumeler d'autres dispositifs Bluetooth, effectuez les étapes 1-4 pour chaque

dispositif voulu. Vous pouvez jumeler l'ampli-tuner lecteur de CD à un maximum de huit dispositifs. Quand vous jumelez un 9^e dispositif, le premier dispositif jumelé est supprimé.

Lecture de musique sur votre dispositif Bluetooth

1 Activez la fonction « Bluetooth » de votre dispositif Bluetooth.

2 Mettez l'ampli-tuner lecteur de CD sous tension puis appuyez sur le bouton [Ⓚ] pour changer le signal d'entrée sur « Bluetooth ».

Si une connexion Bluetooth est établie automatiquement, passez directement à l'étape 4.

3 Effectuez la procédure de connexion Bluetooth à l'Onkyo CR-265 sur le dispositif Bluetooth.

4 Lancez la lecture sur votre dispositif Bluetooth.

Si le niveau de volume de votre dispositif Bluetooth est bas, le volume de lecture semblera faible par rapport aux autres signaux d'entrée.

Augmentez suffisamment le niveau sur le dispositif Bluetooth (si nécessaire, réglez-le au maximum).

Remarque :

- Quand vous appuyez sur le bouton [Ⓚ] de l'ampli-tuner lecteur de CD pour sélectionner le signal d'entrée Bluetooth, l'ampli-tuner lecteur de CD se connecte automatiquement au dernier dispositif Bluetooth connecté. Si la connexion Bluetooth n'est pas automatiquement établie, essayez de la produire à partir du dispositif Bluetooth.
- La connexion Bluetooth est coupée quand vous choisissez tout signal d'entrée autre que Bluetooth ou mettez l'ampli-tuner lecteur de CD en veille.
- Si votre dispositif Bluetooth est doté d'une fonction d'accentuation des graves ou d'un égaliseur, coupez ces fonctions. Sinon, le son de la source risque de comporter de la distorsion.

Utilisation de la fonction de changement automatique (« Auto Change »)

Une fois active, la fonction Auto Change sélectionne automatiquement le signal d'entrée Bluetooth quand un dispositif Bluetooth est connecté à l'ampli-tuner lecteur de CD.

1 Mettez l'ampli-tuner lecteur de CD sous tension puis appuyez sur le bouton [⊗] pour changer le signal d'entrée sur « Bluetooth ».

2 Appuyez sur le bouton [MENU], utilisez les boutons [▲]/[▼] pour sélectionner « Auto Change> », puis appuyez sur le bouton [ENTER].

3 Utilisez les boutons [▲]/[▼] pour sélectionner « On », puis appuyez sur le bouton [ENTER].

La fonction Auto Change est alors active. Pour désactiver cette fonction, sélectionnez « Off », puis appuyez sur le bouton [ENTER].

Remarque :

- Par défaut, la fonction Auto Change est activée (« On »). Si vous ne souhaitez pas que l'ampli-tuner lecteur de CD sélectionne automatiquement le signal d'entrée Bluetooth chaque fois que vous mettez sous tension un dispositif Bluetooth, désactivez la fonction Auto Change.

Initialisation Bluetooth

Si le jumelage échoue, si vous n'arrivez pas établir une connexion Bluetooth ou si vous rencontrez tout autre problème de connexion Bluetooth, initialisez Bluetooth sur l'ampli-tuner lecteur de CD.

Quand vous initialisez Bluetooth sur cet appareil, toutes les informations de jumelage sont supprimées. Vous devez donc jumeler à nouveau les dispositifs.

1 Mettez l'ampli-tuner lecteur de CD sous tension puis appuyez sur le bouton [⊗] pour changer le signal d'entrée sur « Bluetooth ».

2 Appuyez sur le bouton [MENU], utilisez les boutons [▲]/[▼] pour sélectionner « Reset BT? », puis appuyez sur le bouton [ENTER].

3 Appuyez à nouveau sur le bouton [ENTER].

Le Bluetooth est réinitialisé et le message « Complete » apparaît.

Remarque :

- Après l'initialisation Bluetooth, supprimez les informations de jumelage sur le dispositif Bluetooth avant d'effectuer à nouveau le jumelage avec l'ampli-tuner lecteur de CD.

Utilisation de la fonction de mise en veille Bluetooth ('Bluetooth Standby')

Quand la fonction de mise en veille Bluetooth est activée et que vous établissez une connexion Bluetooth avec votre dispositif Bluetooth, l'ampli-tuner lecteur de CD est automatiquement mis sous tension et Bluetooth est sélectionné comme signal d'entrée.

1 Mettez l'ampli-tuner lecteur de CD sous tension puis appuyez sur le bouton [⊗] pour changer le signal d'entrée sur « Bluetooth ».

2 Appuyez sur le bouton [MENU], utilisez les boutons [▲]/[▼] pour sélectionner « BT Standby > », puis appuyez sur le bouton [ENTER].

3 Utilisez les boutons [▲]/[▼] pour sélectionner « On », puis appuyez sur le bouton [ENTER].

La fonction de veille Bluetooth est alors active. Pour désactiver cette fonction, sélectionnez « Off », puis appuyez sur le bouton [ENTER].

4 Mettez l'ampli-tuner lecteur de CD en mode veille.

L'ampli-tuner lecteur de CD est à présent en veille Bluetooth.

Remarque :

- La consommation électrique en veille Bluetooth est supérieure à celle en mode veille normal.
- Certains dispositifs Bluetooth établissent la connexion Bluetooth après leur mise sous tension. Si la fonction Bluetooth Standby de l'ampli-tuner lecteur de CD est activée, les dispositifs Bluetooth mettent automatiquement l'ampli-tuner lecteur de CD sous tension.

Écoute de la radio

Sauf avis contraire, les procédures décrites dans ce manuel sont basées sur l'utilisation de la télécommande.

Réglage des stations de radio FM/AM

- 1 Appuyez sur le bouton [TUNER] pour sélectionner le signal d'entrée "FM" ou "AM".**
- 2 Gardez un œil sur l'écran tout en appuyant sur les boutons [◀ TUNING]/[TUNING ▶] pour rechercher une station.**

Chaque fois que vous appuyez sur un bouton de réglage (TUNING), la fréquence est modifiée par pas de 0,2 MHz sur la bande FM et de 10 kHz sur la bande AM. Appuyez sur un bouton TUNING et maintenez-le enfoncé pour faire défiler les fréquences. Relâchez-le. La recherche s'arrête automatiquement dès qu'une station est détectée.

Le témoin Tuned (▶●◀) s'affiche dès que l'appareil reçoit une station. Quand le tuner reçoit un signal FM stéréo, le témoin FM ST apparaît également à l'écran.

Présélection manuelle des stations FM/AM

Vous pouvez définir manuellement jusqu'à 30 FM/30 AM présélections (une station est mémorisée à la fois). Cette méthode permet de sélectionner directement une station sans régler la fréquence.

- 1 Recherchez la station à mémoriser (voir page 25).**
 - 2 Appuyez sur le bouton [MENU], utilisez les boutons [▲]/[▼] pour sélectionner « PresetWrite », puis appuyez sur le bouton [ENTER].**
- 
- 3 Utilisez les boutons [▲]/[▼] pour choisir le numéro de présélection sous lequel vous souhaitez mémoriser la station, puis appuyez sur le bouton [ENTER].**

Présélection automatique de stations FM (Auto Preset)

Attention si vous utilisez Auto Preset

La fonction « Auto Preset » écrase toutes les programmations antérieures.

- 1 Appuyez sur le bouton [TUNER] pour sélectionner le signal d'entrée "FM".**

Ajustez la position de l'antenne FM pour obtenir la meilleure réception possible (voyez page 14).
- 2 Appuyez sur le bouton [MENU], utilisez les boutons [▲]/[▼] pour sélectionner « AutoPreset? », puis appuyez sur le bouton [ENTER].**



- 3 Appuyez à nouveau sur le bouton [ENTER].**

La fonction Auto Preset est activée. Vous pouvez présélectionner jusqu'à 30 stations de radio. Les présélections sont mémorisées par ordre de fréquences. Pour annuler la présélection automatique, appuyez sur le bouton [■].

Remarque :

Selon l'endroit où vous êtes, il se peut qu'une présélection ne corresponde à aucune station. Dans ce cas, vous n'entendez que du bruit quand vous la sélectionnez. Supprimez les présélections dont vous n'avez pas besoin (voyez page 26).

Réception d'un faible émetteur FM stéréo

Si le signal d'une station FM stéréo est faible, il se pourrait qu'il soit impossible de la recevoir correctement. Dans ce cas, appuyez sur le bouton [MODE] pour écouter la station en mono. Pour repasser en présélection automatique, appuyez de nouveau sur le bouton [MODE]. En général, pour la réception stéréo, réglez sur le mode Auto.

Choix d'une présélection

Avant de pouvoir choisir une présélection, vous devez mémoriser des stations (voir page 25).

- 1 Appuyez sur le bouton [TUNER] pour sélectionner le signal d'entrée "FM" ou "AM".**

La présélection sélectionnée est celle choisie la dernière fois que vous avez écouté la radio.

- 2 Utilisez les boutons [◀◀]/[▶▶] pour choisir une présélection.**

Astuce :

- Si vous appuyez sur le bouton [TUNER] de la télécommande quand l'ampli-tuner lecteur de CD est en veille, il s'allume et active automatiquement la dernière station écoutée.

Supprimer des présélections

- 1 Utilisez les boutons [◀◀]/[▶▶] pour choisir la présélection à supprimer.**
- 2 Appuyez sur le bouton [MENU], utilisez les boutons [▲]/[▼] pour sélectionner « PresetErase », puis appuyez sur le bouton [ENTER].**



- 3 Vérifiez que la présélection choisie est bien celle à supprimer, puis appuyez sur le bouton [ENTER].**

Appuyez sur le bouton [MENU] pour annuler l'opération.

Lecture d'une clé USB

Sauf avis contraire, les procédures décrites dans ce manuel sont basées sur l'utilisation de la télécommande.

1 Appuyez sur le bouton [USB] pour sélectionner le signal d'entrée « USB/iPod ».

2 Insérez votre clé USB dans le port USB.

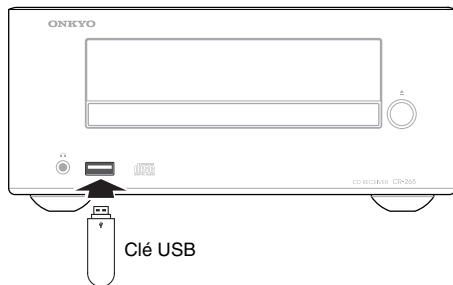

3 Appuyez sur le bouton [▶/||] pour lancer la lecture.

La procédure de sélection des dossiers et fichiers, l'utilisation des modes de 1 dossier et des fonctions de lecture en boucle et de lecture aléatoire sont identiques à celles des disques MP3 (voyez page 20).

À propos de la fonction de reprise :

La fonction de reprise est activée lors de la lecture audio depuis une clé USB connectée.

Lors de la lecture, appuyez une fois sur le bouton [■]. Le message « Resume » (Reprendre) s'affiche et la position d'arrêt est mémorisée.

Appuyez à nouveau sur le bouton [▶/||] pour reprendre la lecture depuis la position d'arrêt.

De façon alternative, pour arrêter la lecture complètement, appuyez à nouveau sur le bouton [■].

Remarque :

- Ne branchez pas votre clé USB par l'intermédiaire d'un répartiteur ('hub') USB.
- Lorsque vous branchez ou débranchez une clé USB, maintenez le Ampli-tuner CD d'une main pour qu'il ne bouge pas.
- Pour plus de détails sur les formats utilisables avec les clés USB, voyez la page 12 « Lecture à partir de clés USB ».
- Ne branchez pas le port USB du Ampli-tuner CD au port USB de votre ordinateur.

Lecture d'un dispositif externe

Lecture d'un dispositif externe relié aux prises LINE IN

1 Appuyez sur le bouton [LINE] pour sélectionner le signal d'entrée « LINE ».

2 Lancez la lecture sur le dispositif externe.
Si le niveau de volume est fort différent de celui des autres signaux d'entrée, réglez le niveau d'entrée LINE.

Réglage du niveau d'entrée LINE

Il se pourrait que le niveau de sortie de certains lecteurs audio portables soit nettement plus bas que d'autres sources audio. Dans ce cas, vous remarquerez une différence de niveau quand vous changez de signal d'entrée et passez d'un lecteur de ce type (branché aux prises LINE IN) à un autre signal d'entrée. Dans ce cas, effectuez les étapes ci-dessous pour régler le niveau de l'entrée LINE.

1. Appuyez sur le bouton [LINE] pour sélectionner le signal d'entrée « LINE ».

2. Appuyez sur le bouton [MENU] pour afficher « Input Level > », puis appuyez sur le bouton [ENTER].

3. Lancez la lecture et réglez le volume avec les boutons [▲]/[▼].

Vous pouvez régler le niveau d'entrée sur une plage de -6 à +12.

Appuyez sur le bouton [ENTER] pour afficher l'écran précédent.

Remarque :

- Ce réglage affecte uniquement le volume du haut-parleur ; le volume du casque ne peut pas être ajusté.
- Si le niveau de volume sur votre baladeur audio est très bas, il se pourrait que ce réglage ne suffise pas. Dans ce cas, augmentez le volume sur votre baladeur audio.
- Si le niveau d'entrée est excessivement élevé, il se pourrait que le son comporte de la distorsion. Dans ce cas, réduisez le niveau d'entrée de sorte que le son soit clair et sans distorsion.

Réglage de l'horloge

Sauf avis contraire, les procédures décrites dans ce manuel sont basées sur l'utilisation de la télécommande.

1 Appuyez sur le bouton [TIMER] à plusieurs reprises pour afficher « Clock » (Horloge) à l'écran.

Si l'horloge n'a pas encore été configurée, vous n'obtenez que le message « Clock » à l'écran.

2 Appuyez sur le bouton [ENTER].

3 Utilisez les boutons [▲]/[▼] pour choisir le jour de la semaine, puis appuyez sur le bouton [ENTER].

Mon (lundi)	Tue (mardi)	Wed (mercredi)	Thu (jeudi)	Fri (vendredi)	Sat (samedi)	Sun (dimanche)
----------------	----------------	-------------------	----------------	-------------------	-----------------	-------------------

4 Utilisez les boutons [▲]/[▼] pour régler l'heure, puis appuyez sur le bouton [ENTER].

Pour alterner entre les formats 12 heures et 24 heures, appuyez sur le bouton [DISPLAY].

5 Utilisez les boutons [▲]/[▼] pour régler les minutes, puis appuyez sur le bouton [ENTER].

Quand vous appuyez sur le bouton [ENTER], l'horloge affiche l'heure à partir de 00 seconde.

Affichage de l'heure

Si l'ampli-tuner lecteur de CD est en mode veille, appuyez sur le bouton [CLOCK CALL]. L'écran affiche l'heure pendant environ 8 secondes. Lorsque l'ampli-tuner lecteur de CD est sous tension, appuyez sur le bouton [CLOCK CALL]. L'heure s'affiche en continu.

Remarque :

- En cas de panne de courant, l'horloge s'arrête et « -- : -- » s'affiche. Dans ce cas, toutes les heures programmées sont perdues. Réglez à nouveau l'horloge et activez les minuteries voulues.

Utilisation de la minuterie

Sauf avis contraire, les procédures décrites dans ce manuel sont basées sur l'utilisation de la télécommande.

L'ampli-tuner lecteur de CD possède une fonction de minuterie qui permet de mettre l'appareil en veille après l'écoulement d'un délai défini. L'appareil offre en outre 4 minuteries programmables permettant de démarrer la lecture de la source voulue à l'heure et au niveau définis à l'avance.

Utilisation de la minuterie « Sleep »

Cette fonction permet de mettre l'ampli-tuner lecteur de CD en veille après l'écoulement d'un délai défini.

1 Appuyez sur le bouton [SLEEP] quand l'ampli-tuner lecteur de CD est sous tension.

« Sleep 90 » s'affiche pendant environ 8 secondes, confirmant que l'appareil passera en mode veille après 90 minutes. Quand la minuterie est active, le témoin « SLEEP » apparaît à l'écran.

2 Quand le réglage de la minuterie est affiché, vous pouvez changer le délai en appuyant plusieurs fois sur le bouton [SLEEP].

Chaque pression sur le bouton [SLEEP] réduit le délai de mise en veille de 10 minutes.

Vérifier le délai restant avant extinction

Pour vérifier le délai restant avant extinction, appuyez sur le bouton [SLEEP]. Vous pouvez réduire le délai de la minuterie par pas de 10 minutes avec le bouton [SLEEP] quand le réglage de la minuterie est affiché.

Annulation de la minuterie « Sleep »

Pour annuler la minuterie « Sleep », appuyez sur le bouton [SLEEP] à plusieurs reprises jusqu'à ce que « Sleep Off » apparaisse. Pour mettre l'ampli-tuner lecteur de CD directement hors tension, appuyez sur le bouton [⏻].

Programmation d'une minuterie

Avant de pouvoir programmer une minuterie, vous devez régler l'heure. (voyez page 28) En outre, si vous comptez programmer une minuterie avec la radio FM ou AM, veillez à mémoriser au préalable la station voulue avec les présélections (voyez page 25).

1 Appuyez plusieurs fois de suite sur le bouton [TIMER] pour choisir la minuterie voulue (1-4).

Si vous obtenez uniquement « Clock » à l'écran, cela vous indique que l'horloge n'est pas encore réglée. Réglez d'abord l'horloge (voyez page 28).

2 Utilisez les boutons [▲]/[▼] pour sélectionner « On », puis appuyez sur le bouton [ENTER].

- 3** Utilisez les boutons [▲]/[▼] pour choisir un signal d'entrée, puis appuyez sur le bouton [ENTER].

Vous pouvez choisir parmi les signaux d'entrée suivants: CD, USB/iPad, FM, AM et LINE. Si vous sélectionnez un signal d'entrée autre que FM et AM, passez directement à l'étape 5.

- 4** Utilisez les boutons [▲]/[▼] pour choisir le numéro de présélection voulu, puis appuyez sur le bouton [ENTER].

- 5** Utilisez les boutons [▲]/[▼] pour régler la minuterie sur « Everyday » (chaque jour), « Every » (chaque jour défini) ou « Once » (un seul jour). Appuyez sur le bouton [ENTER].

Everyday: La minuterie fonctionne chaque jour de la semaine. → Passez directement à l'étape 8.

Every: La minuterie fonctionne le ou les jours définis de la semaine. → Passez directement à l'étape 6.

Once: La minuterie fonctionne une seule fois.

→ Passez directement à l'étape 7.

- 6** Utilisez les boutons [◀]/[▶] pour déplacer le curseur jusqu'au jour suivant ou précédent de la semaine, les boutons [▲]/[▼] pour activer ou désactiver le jour en question, puis appuyez sur le bouton [ENTER].



Numéro de la minuterie

Jour de la semaine correspondant à la position courante du curseur

Exemple: La minuterie fonctionne chaque lundi, mercredi, vendredi et dimanche.

..... : Désactivé

M...W...F...S

Passez directement à l'étape 8.

- 7** Utilisez les boutons [▲]/[▼] pour choisir le jour de la semaine, puis appuyez sur le bouton [ENTER].

- 8** Utilisez les boutons [▲]/[▼] pour régler les heures de l'heure d'activation (« On »), puis appuyez sur le bouton [ENTER].

- 9** Utilisez les boutons [▲]/[▼] pour régler les minutes de l'heure d'activation (« On »), puis appuyez sur le bouton [ENTER].

Lorsque vous modifiez l'heure pour « On », celle pour « Off » est définie sur une heure plus tard.

- 10** Procédez de même pour régler l'heure (heures et minutes) de coupure (« Off ») de la minuterie avec les boutons [▲]/[▼] et [ENTER].

- 11** Utilisez les boutons [▲]/[▼] pour régler le volume de lecture de la minuterie, puis appuyez sur le bouton [ENTER].

Vous ne pouvez pas régler le volume de lecture sur « 0 ». « Last » permet d'utiliser le niveau de volume de la dernière minuterie activée.

- 12** Mettez l'ampli-tuner lecteur de CD en mode veille.

Si l'ampli-tuner lecteur de CD est sous tension, la minuterie ne fonctionnera pas. Veuillez à régler l'ampli-tuner lecteur de CD en mode veille au moins deux minutes avant l'heure d'activation (« On ») de la minuterie.

Remarque :

- Si deux réglages de minuterie se chevauchent, la deuxième minuterie ne fonctionne pas. Réglez les minuteries en veillant à ce que les durées programmées (entre les heures « On » et « Off ») ne se chevauchent pas.
- Si la minuterie 'Sleep' est activée quand l'ampli-tuner lecteur de CD fonctionne via une minuterie programmable, l'appareil donne la priorité à la minuterie 'Sleep' et ignore donc l'heure de coupure « Off » de la minuterie programmable.
- Si vous comptez utiliser un CD, une clé USB ou un iPod comme dispositif de lecture, préparez le dispositif en question pour la lecture et activez le mode veille de l'ampli-tuner lecteur de CD.
- Si vous choisissez LINE comme dispositif de lecture, le signal d'entrée LINE est sélectionné quand la minuterie est activée (à l'heure « On ») et le niveau de volume défini est réglé, mais rien d'autre ne se passe. Si vous voulez lire un dispositif externe connecté aux prises LINE IN, vous devez programmer une minuterie sur le dispositif en question.

Activation (On) et coupure (Off) d'une minuterie

Quand une minuterie est programmée, vous pouvez l'activer ou l'arrêter à volonté. Vous pouvez en outre afficher et modifier les réglages d'une minuterie activée (« On »).

- 1** Appuyez plusieurs fois de suite sur le bouton [TIMER] pour choisir la minuterie voulue.

La minuterie en question est activée et « On » clignote à l'écran.

- 2** Utilisez les boutons [▲]/[▼] pour sélectionner « On » ou « Off », puis appuyez sur le bouton [ENTER].

Si vous choisissez « Off », la minuterie programmée est désactivée (le réglage est lui toujours en mémoire), et l'ampli-tuner lecteur de CD affiche l'écran précédent.

Si nécessaire, sélectionnez « On » pour afficher et modifier les réglages de la minuterie (voyez page 28).

Quand l'heure est affichée, le numéro de la minuterie actuellement activée s'affiche près du bord gauche de l'écran.

Dépannage

Si vous rencontrez des problèmes pendant l'utilisation de l'ampli-tuner CD, cherchez-en la solution dans cette section.

Réinitialisation de l'ampli-tuner lecteur de CD

Si vous ne parvenez pas à résoudre le problème, essayez d'abord d'initialiser l'ampli-tuner CD avant de contacter votre revendeur Onkyo.

Pour rétablir les réglages d'usine de l'ampli-tuner CD, mettez-le sous tension et, en maintenant le bouton [■] enfoncé, appuyez sur le bouton [⏻] pendant au moins 2 secondes.

Quand l'affichage indique « Reset », relâchez les boutons. Après quelques temps, l'ampli-tuner CD passe en veille.

Notez cependant que la réinitialisation de l'ampli-tuner CD efface les stations de radio mémorisées et vos réglages personnels. Notez cependant que l'initialisation de l'ampli-tuner lecteur de CD efface les stations de radio mémorisées et vos réglages personnels (sauf les informations de jumelage Bluetooth).

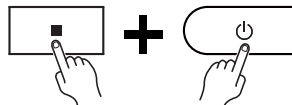

Alimentation

Impossible de mettre l'ampli-tuner CD sous tension.

- Vérifiez que le câble d'alimentation est correctement branché à la prise murale (voir page 16).
- Vérifiez que le câble d'alimentation est correctement branché à la prise AC INLET de l'ampli-tuner CD (voir page 16).
- Débranchez le câble d'alimentation de la prise murale et attendez au moins 5 minutes avant de le rebrancher.

L'ampli-tuner CD s'éteint de manière inopinée.

- Si la minuterie « sleep » a été programmée et quand le témoin SLEEP s'affiche, l'ampli-tuner CD est mis automatiquement hors tension après un délai déterminé (voir page 28).
- L'ampli-tuner CD entre automatiquement en mode veille lorsque la veille automatique est configurée et activée (voir page 17).

Télécommande

La télécommande ne fonctionne pas correctement.

- Remplacez la batterie par une neuve.
- La télécommande est trop éloignée de l'ampli-tuner CD ou ils sont séparés par un obstacle (voir page 6).
- Le capteur de la télécommande de l'ampli-tuner CD est exposé à une lumière forte (éclairage fluorescent de type inverseur ou lumière du soleil).
- L'ampli-tuner CD est situé derrière des portes en verre fumé d'un meuble audio ou d'une armoire.

Audio

Il n'y a pas de son.

- Vérifiez que le volume de l'ampli-tuner CD n'est pas réglée à un niveau trop faible (voir page 17).
- Vérifiez que vous avez choisi la bonne source d'entrée (voir page 17).
- Vérifiez que le son de l'ampli-tuner CD n'est pas coupé (voir page 17).
- Vérifiez toutes les connexions et corrigez-les si nécessaire (voir pages 14 à 16).
- Quand le casque est branché, les enceintes n'émettent aucun son (voir page 17).
- Si aucun son n'est émis par un appareil externe connecté à LINE IN, vérifiez si le niveau de sortie audio (volume) de l'appareil externe n'est pas trop bas.

Le son est de mauvaise qualité.

- Vérifiez que les câbles des enceintes sont connectées conformément aux indications de polarité (voir page 15).
- Vérifiez que toutes les fiches audio sont bien branchées à fond (voir page 16).
- La qualité de son peut être affectée par un champ magnétique fort, un téléviseur par exemple. Essayez de tenir ces appareils à distance de l'ampli-tuner CD.

Dépannage—suite

- S'il y a des appareils émettant des ondes radio à haute intensité près de l'ampli-tuner CD, comme un téléphone portable durant un appel, l'ampli-tuner CD peut produire du bruit.
- Le mécanisme de précision d'excitation de l'ampli-tuner CD peut émettre un sifflement presque imperceptible durant la lecture ou la recherche de plages. Vous pouvez percevoir ce bruit dans des environnements extrêmement silencieux.

La sortie audio est intermittente quand l'ampli-tuner CD est soumis à des vibrations.

- L'ampli-tuner CD n'est pas un appareil portable. Utilisez-le dans un endroit à l'abri des chocs ou des vibrations.
- Assurez-vous que les patins de protection en liège sont bien fixés aux enceintes (voir page 6).

La sortie casque est intermittente ou n'émet aucun son.

- Vérifiez le câble du casque, il peut être cassé ou endommagé. Nettoyez également la prise du casque. Pour plus d'informations sur le nettoyage, consultez le manuel d'instructions fourni avec le casque.

Performances audio.

- Les performances audio sont optimales entre 10 à 30 minutes ou plus après la mise sous tension de l'ampli-tuner lecteur de CD, car il a eu le temps de chauffer.
- N'attachez pas les câbles audio avec les cordons d'alimentation ou les câbles d'enceintes dans un même faisceau car cela pourrait nuire à la qualité du son.

Lecture de CD

Le disque n'est pas lu.

- Vérifiez que le disque a été chargé correctement (avec sa face imprimée vers le haut).
- Vérifiez que la surface du disque est propre (voir page 12).
- Si vous suspectez de la condensation, branchez l'ampli-tuner CD mais laissez-le reposer 2 ou 3 heures avant de passer des disques.
- Certains disques CD-R/RW peuvent ne pas être lisibles (voir page 12).

La lecture met longtemps à démarrer.

- L'ampli-tuner CD peut mettre un certain temps à lire des CD contenant de nombreuses plages ou fichiers.

Sauts de la lecture.

- L'ampli-tuner CD est soumis à des vibrations ou le disque est rayé ou sale (voir page 13).
- Le volume peut être trop fort. Baissez le volume (voir page 17).

Impossible de lire les disques MP3.

- Utilisez uniquement des disques conformes à la norme ISO 9660 niveau 1 ou 2 avec le système de fichiers Joliet.
- Le disque n'a pas été finalisé (fermé). Finalisez (fermez) le disque.
- Vérifiez si le format de fichier est reconnu (voir page 12).
- Les fichiers MP3 ne portant pas l'extension « .MP3 » ou « .mp3 » ne sont pas reconnus.

iPod/iPhone/iPad

Il n'y a pas de son.

- Assurez-vous que « iPod », « iPhone » ou « iPad » apparaisse à l'écran de l'ampli-tuner CD. Si « No USB » s'affiche, déconnectez puis reconnectez votre iPod/iPhone/iPad.
- Vérifiez que l'ampli-tuner CD est sous tension, que la source correcte est sélectionnée « USB (USB/iPod) » et que le volume n'est pas au minimum.
- Assurez-vous que votre iPod/iPhone/iPad est compatible avec le système (voir page 22).

Contrôlez votre iPod/iPhone/iPad avec la télécommande de l'ampli-tuner CD.

- Votre iPod/iPhone/iPad peut ne pas fonctionner immédiatement une fois connecté ampli-tuner CD avec un câble USB. En pareil cas, patientez quelques instants jusqu'à ce que votre iPod/iPhone/iPad fonctionne.
- Selon le modèle de votre iPod/iPhone/iPad, la version du logiciel installé ou le type de données lues, il est possible que certaines fonctions ne fonctionnent pas comme prévu (voir page 22).

- L'iPod/iPhone/iPad peut ne pas être connecté s'il est hors tension ou s'il n'est pas assez chargé. Vérifiez l'état de votre iPod/iPhone/iPad.

Le message « No USB » apparaît.

- Essayez de rebrancher votre iPod/iPhone/iPad.

Impossibilité de recharger l' iPod/iPhone/iPad.

- Assurez-vous que « iPod », « iPhone » ou « iPad » apparaisse à l'écran de l'ampli-tuner CD. Si « No USB » s'affiche, déconnectez puis reconnectez votre iPod/iPhone/iPad.
- Utilisez le câble USB inclus dans l'emballage de votre iPod/iPhone/iPad pour connecter votre dispositif. Vérifiez que le câble n'est pas endommagé.
- Si l'iPod/iPhone/iPad ne s'allume pas en raison d'une batterie complètement déchargée, le message « Charging » ne s'affiche pas lors de la connexion de l'appareil à l'ampli-tuner lecteur de CD qui est en mode veille. Toutefois, la batterie de l'iPod/iPhone/iPad sera quand même chargée. Veuillez patienter. Une fois que la charge de la batterie est suffisante pour le fonctionnement de base, le message « Charging » disparaît.

Bluetooth

Le jumelage Bluetooth échoue.

- Si d'autres dispositifs Bluetooth sont allumés à proximité de l'appareil, éteignez-les puis relancez le processus de jumelage.
- Supprimez les informations d'enregistrement pour l'Onkyo CR-265 sur le dispositif Bluetooth, puis relancez le processus de jumelage.

Le son transféré avec la connexion Bluetooth est interrompu.

- Un appareil de réseau sans fil ou four à micro-ondes peut être présent dans les environs. Si c'est le cas, placez l'ampli-tuner lecteur de CD à l'écart de ces dispositifs.
- Le dispositif Bluetooth peut être trop éloigné de l'ampli-tuner lecteur de CD, ou un mur peut être présent entre dispositifs. Si c'est le cas, utilisez votre dispositif Bluetooth à un emplacement plus proche de l'ampli-tuner lecteur de CD.

Le son transféré avec la connexion Bluetooth est décalé et n'est pas synchronisé avec la vidéo.

- En raison des caractéristiques des transferts Bluetooth, une certaine latence de signal peut exister. Pour cette raison, vous pourriez remarquer un léger retard dans la sortie audio de l'ampli-tuner lecteur de CD, lors de la lecture d'une vidéo sur votre dispositif Bluetooth.

Lecteur Flash USB

Impossible d'accéder aux fichiers audio sur le lecteur Flash USB.

- L'ampli-tuner CD reconnaît uniquement les clés USB Flash Drive. Cependant, cela ne garantit pas nécessairement le bon fonctionnement de toutes les clés USB.
- Vérifiez que le format de la clé est FAT16 ou FAT32.
- L'appareil ne prend pas en charge les répartiteurs ('hubs') USB. Veillez à connecter une clé USB directement à l'ampli-tuner lecteur de CD.
- Cet ampli-tuner CD ne peut pas lire les fichiers autres que les fichiers MP3.

Le message « No USB » apparaît.

- Essayez de rebrancher votre clé USB à mémoire flash.

Impossible de lire les fichiers MP3.

- Les fichiers MP3 ne portant pas l'extension « .MP3 » ou « .mp3 » ne sont pas reconnus.
- Vérifiez si le format de fichier MP3 est reconnu (voir page 12).
- L'option copyright des fichiers MP3 est enclenchée. N'utilisez pas l'option copyright.

Tuner

La réception est parasitée, la réception FM stéréo est mauvaise (sifflements), la fonction de présélection automatique ne programme toutes les stations ou le témoin FM ST ne s'allume pas lorsqu'il reçoit une station FM stéréo.

- Vérifiez les connexions de l'antenne (voir page 14).
- Vérifiez la position de l'antenne (voir page 14).
- Éloignez l'ampli-tuner CD du téléviseur ou de l'ordinateur se trouvant à proximité.
- Les voitures et les avions peuvent produire des interférences.
- Le signal radio s'affaiblit s'il doit passer à travers un mur en béton avant d'atteindre l'antenne.
- Passez en mode d'écoute Mono. Le témoin de FM ST s'éteint (voir page 25).
- Si ceci ne vous permet pas d'améliorer la réception, installez une antenne extérieure (voir page 14).
- Pendant l'écoute d'une station AM, l'utilisation de la télécommande peut produire du bruit.

Impossible de régler la fréquence de la radio.

- Utilisez les boutons de [◀TUNING]/[TUNING▶] de la télécommande pour changer la fréquence de la radio (voir page 25).

Éléments externes

Votre platine n'émet aucun son.

- Assurez-vous que la platine disque a un égaliseur phono intégré. Si la platine disque n'a pas d'égaliseur phono intégré, vous devez vous en procurer un.

Minuterie

La minuterie ne fonctionne pas.

- Vérifiez que l'horloge a été réglée correctement (voir page 28).
- L'opération programmée échoue si l'ampli-tuner CD est sous tension à l'heure d'activation spécifiée; vous devez donc vous assurer qu'il est en veille (voir page 29).
- En cas de panne de courant et d'arrêt de l'horloge, la minuterie est désactivée. Réinitialisez l'horloge, puis réactivez la minuterie si vous le souhaitez.

Horloge

L'affichage indique « - - : - - » quand vous appuyez sur le bouton [CLOCK CALL].

- Une panne de courant s'est produite et l'horloge s'est arrêtée. Réglez l'horloge à nouveau (voir page 28).

Divers

Consommation en veille.

- La charge commence quand vous connectez un iPod/iPhone/iPad, ce qui provoque une augmentation de la consommation électrique. La mise en charge a lieu même si l'ampli-tuner CD passe en mode veille.

Onkyo décline toute responsabilité pour des dommages (notamment les coûts de location de CD) résultant d'un enregistrement raté suite à un dysfonctionnement de l'appareil. Avant d'enregistrer des données importantes, vérifiez si l'enregistreur fonctionne correctement.

L'ampli-tuner CD contient un micro-ordinateur. Dans certains cas très rares, de graves interférences, le bruit émis par une source externe ou l'électricité statique peuvent provoquer un dysfonctionnement ou un blocage. Si vous êtes confronté à ce phénomène exceptionnel, débranchez le câble d'alimentation de la prise secteur, attendez au moins 5 minutes et rebranchez l'appareil au secteur. Si cela ne résout pas le problème, rétablissez les paramètres d'usine de l'ampli-tuner CD (voir page 30).

Fiche technique

Amplificateur

Tous les canaux : Puissance continue de 20 W minimum par canal, charges de 6 ohms, 2 canaux utilisant une fréquence de 1 kHz, avec une distorsion harmonique totale maximale de 10% (FTC)
2 canaux × 20 W (6 Ω, 1 kHz, 2 canaux alimenté) (IEC)

Distorsion harmonique totale (DHT) + Bruit
10% (à la puissance spécifiée)
0,1% (1 kHz 1W)

Sensibilité d'entrée et impédance
1000 mV/10 kΩ (LINE)

Réponse en fréquence 30 Hz - 22 kHz/+3 dB, -3 dB
Commandes de tonalité +7 dB, -7 dB, 80 Hz (BASS)
+7 dB, -7 dB, 10 kHz (TREBLE)
Rapport signal/bruit 77 dB (LINE, IHF-A)
Impédance des enceintes 6 - 16 Ω

Tuner

■ FM

Plage de syntonisation 87,5 - 107.9 MHz
Stations mémorisées 30

■ AM

Plage de syntonisation 530 - 1710 KHz
Stations mémorisées 30

CD

Lecture de signaux Non-contact optique
Réponse en fréquence 30 Hz - 20 kHz
Distorsion harmonique totale (DHT) 0,1 %
Pleurage et scintillement Sous le seuil de mesurabilité
Supports de lecture CD and CD-R/CD-RW (CD musicaux et CD MP3)

USB

Supports de lecture Clé USB Flash Drive (MP3)
iPod/iPhone/iPad

Bluetooth

Système de communication Spécification Bluetooth version 4.0
Portée maximale Portée approx. 10 m (*)
Bande de fréquence Bande 2,4 GHz (2,4000 GHz - 2,4835 GHz)
Méthode de modulation FHSS (Freq Hopping Spread Spectrum)

Profils Bluetooth compatibles A2DP 1.2 (Advanced Audio Distribution Profile)
AVRCP 1.5 (Audio Video Remote Control Profile)

Format supporté SBC
Portée de transmission 20 Hz - 20 000 Hz (Fréquence d'échantillonnage 44,1 kHz)

* La portée effective peut varier selon les facteurs comme : les obstacles entre les appareils, les champs magnétiques autour d'un micro-ondes, l'électricité statique, les téléphones sans fil, la sensibilité de réception, la performance de l'antenne, le système d'exploitation, le logiciel, etc.

Enceintes D-T25

Type 2 voies Bass-reflex
Impédance 6 Ω
Puissance en entrée maximum 40 W
Niveau de pression acoustique en sortie 82 dB/W/m
Réponse en fréquence 80 Hz - 20 kHz
Fréquence de coupure 10,4 kHz
Capacité de l'enceinte 3,4 litres
Dimensions (L × H × P) 130 × 210 × 176 mm (y compris grille et protection)
Poids 1,7 kg
Hauts-parleurs Woofer à cône de 10 cm
Dôme à suspension de 2 cm
Bornes Bornes à ressort avec code couleur
Autres Blindage magnétique

Généralités

Alimentation 120 V CA, 60 Hz
Consommation 32 W
Consommation électrique insonore 5 W (sauf en charge iPod/iPhone/iPad)
Consommation en veille 0,5 W (sauf en charge iPod/iPhone/iPad)
Dimensions (L × H × P) 215 × 99 × 273 mm
Poids 1,9 kg

■ Entrée audio

Entrée analogique LINE IN

■ Sortie audio

Sorties d'enceinte 2 (G/D)
Prise casque 1

Les spécifications et caractéristiques sont susceptibles d'être modifiées sans préavis.



PRECAUCIÓN:

PARA REDUCIR EL RIESGO DE INCENDIOS O DE DESCARGAS ELÉCTRICAS, NO EXPONGA ESTE APARATO A LA LLUVIA NI A LA HUMEDAD.

PRECAUCIÓN:

PARA REDUCIR EL RIESGO DE DESCARGAS ELÉCTRICAS, NO quite la cubierta (o panel posterior). En su interior no existe ninguna pieza que pueda reparar el usuario. En caso de avería, solicite los servicios de personal de reparación cualificado.



CAUTION
RISK OF ELECTRIC SHOCK
DO NOT OPEN

AVIS
RISQUE DE CHOC ELECTRIQUE
NE PAS OUVRIR



El símbolo de rayo con cabeza de flecha, inscrito en un triángulo equilátero, tiene la finalidad de avisar al usuario la presencia de "tensiones peligrosas" no aisladas dentro de la caja del producto que son de magnitud suficiente como para constituir un riesgo de descargas eléctricas a personas



El signo de exclamación, inscrito en un triángulo equilátero, tiene la finalidad de avisar al usuario la presencia de instrucciones importantes de operación y mantenimiento (reparación) en la literatura que acompaña a este producto.

Instrucciones de seguridad importantes

1. Lea estas instrucciones.
2. Guarde estas instrucciones.
3. Tenga en cuenta todas las advertencias.
4. Siga todas las instrucciones.
5. No use este aparato cerca del agua.
6. Límpielo únicamente con un paño seco.
7. No bloquee los orificios de ventilación. Instálelo siguiendo las instrucciones del fabricante.
8. No lo instale cerca de radiadores, aparatos de calefacción, estufas ni ningún tipo de aparatos (incluyendo amplificadores) que generen calor.
9. Tenga en cuenta los fines de seguridad de los conectores con derivación a masa y / o polarizados. Los conectores polarizados tienen dos contactos, uno de mayor tamaño que el otro. Un conector con derivación a masa tiene dos contactos con un tercero para derivar a masa. El contacto ancho o el tercer contacto se instalan con fines de seguridad. Si el conector del equipo no encaja en la toma de corriente disponible, acuda a un técnico electricista cualificado para que le sustituya la toma obsoleta.
10. Evite que el cable de alimentación pueda ser pisado o atrapado, en especial en los conectores, y en los puntos en que sale del aparato.
11. Use sólo los accesorios / conexiones especificados por el fabricante.
12. Use sólo el soporte, trípode, abrazadera o mesa indicados por el fabricante, o vendidos junto con el aparato. Si utiliza una mesilla con ruedas, tenga cuidado, al desplazar el conjunto de mesilla / aparato, ya que si se veulca podría recibir lesiones.
13. Desconecte este aparato si hay tormenta o cuando no vaya a ser utilizado por largos períodos de tiempo.
14. Deje que el mantenimiento lo lleve a cabo personal cualificado. Es necesario reparar el aparato cuando ha recibido algún tipo de daño, como por ejemplo si el cable de alimentación ha sufrido daños, si se ha derramado algún líquido en el interior del aparato o si éste ha quedado expuesto a la lluvia o humedad y no funciona normalmente o si ha caído al suelo.
15. Daños que requieren reparación
Desenchufe el aparato y solicite los servicios de personal cualificado cuando:
 - A. El cable de alimentación o el enchufe esté dañado.
 - B. En el interior del aparato hayan entrado objetos sólidos o líquidos.
 - C. El aparato haya estado expuesto a la lluvia o al agua.
 - D. El aparato parezca no funcionar adecuadamente aunque se sigan las instrucciones de operación. Ajuste solamente los controles indicados en el manual de instrucciones, ya que un ajuste inadecuado podría resultar en daños, y podría requerir el trabajo laborioso de un técnico cualificado para devolver el aparato a su funcionamiento normal.
 - E. El aparato haya caído o haya sufrido otros daños, y
 - F. El aparato parezca no funcionar normalmente, indicando que necesita reparación.
16. Introducción de objetos sólidos y líquidos
No introduzca nunca ningún objeto a través de las aberturas del aparato, ya que podrían tocar puntos de tensión peligrosa o cortocircuitar partes, lo que resultaría en un incendio o descargas eléctricas. El equipo no se debería exponer a gotas ni a salpicaduras y nunca debería colocar objetos que contengan líquidos, como los floreros, encima de éste.
No coloque velas ni otros objetos incandescentes encima de la unidad.
17. Baterías
Tenga en cuenta los aspectos ambientales y siga las regulaciones locales a la hora de desechar las baterías.
18. Si instala el aparato en una instalación empotrada, como en una estantería o en una librería, asegúrese de que esté bien ventilado.
Deje 20 cm de espacio libre por encima y por los lados y 10 cm en la parte posterior. El borde posterior del estante o el tablero de encima del aparato debería estar a unos 10 cm del panel posterior o de la pared, de forma que deje un espacio libre para que el aire caliente pueda circular.

ADVERTENCIA PARA CARRITOS
CON RUEDAS



S3125A

Precauciones

- 1. Copyright de las grabaciones**—A menos que se utilice de forma exclusivamente personal, la grabación de material sujeto a copyright es ilegal sin el permiso del propietario del copyright.
- 2. Fusible de CA**—El fusible de CA se encuentra en el interior de la unidad y no es un elemento accesible al usuario. Si todavía no puede activar la unidad, póngase en contacto con su distribuidor Onkyo.
- 3. Mantenimiento**—De vez en cuando limpie esta unidad con un paño suave. Para la suciedad más difícil de eliminar, use un paño suave ligeramente humedecido con una solución de agua y detergente suave. A continuación, seque la unidad inmediatamente con un paño limpio. No use paños abrasivos, alcohol, ni disolventes químicos de ningún tipo ya que con ellos podría dañar el acabado de la unidad e incluso borrar la serigrafía del panel.

4. Alimentación ATENCIÓN

ANTES DE CONECTAR LA UNIDAD POR PRIMERA VEZ, LEA CON ATENCIÓN LA SECCIÓN SIGUIENTE.

Los voltajes de las tomas de CA varían para cada país. Compruebe que el voltaje de su zona cumpla con los requisitos de voltaje indicados en la etiqueta de características que se encuentra en el panel posterior de esta unidad (por ejemplo, AC 230 V, 50 Hz o AC 120 V, 60 Hz).

El cable de alimentación se utiliza para desconectar esta unidad de la fuente de alimentación de CA.

Asegúrese de que el conector esté siempre operativo (fácilmente accesible).

Para modelos con el botón [POWER] o con los botones [POWER] y [ON/STANDBY]:

Al pulsar el botón [POWER] para seleccionar el modo OFF no se desconecta totalmente de la red eléctrica. Si no va a utilizar la unidad durante un período de tiempo prolongado, extraiga el cable de alimentación de la toma de red de CA.

Para modelos solo con el botón [ON/STANDBY]:

Al pulsar el botón [ON/STANDBY] para seleccionar el modo Standby no se desconecta totalmente de la red eléctrica. Si no va a utilizar la unidad durante un período de tiempo prolongado, extraiga el cable de alimentación de la toma de red de CA.

5. Evitar pérdidas auditivas

Precaución

Una presión de sonido excesiva de los auriculares de botón y de los auriculares de cabeza puede causar pérdidas auditivas.

6. Baterías y exposición al calor

Aviso

Las baterías (paquete de baterías o baterías instaladas) no deben exponerse a un calor excesivo como los rayos del sol, fuego o similar.

- 7. Nunca toque esta unidad con las manos húmedas**—Nunca utilice esta unidad ni su cable de alimentación si tiene las manos húmedas o mojadas. Si penetra agua o algún otro líquido en el interior de esta unidad, hágalo revisar por su distribuidor Onkyo.

8. Notas acerca del manejo de la unidad

- Si tiene que transportar esta unidad, use el embalaje original para empaquetarlo de la misma forma en que estaba empaquetado originalmente al adquirirlo.
- No deje por mucho tiempo objetos de plástico o goma sobre esta unidad ya que, con el tiempo, podrían dejar marcas en la superficie.
- Después de un uso prolongado, es posible que los paneles superior y posterior de esta unidad se calienten. Esto es normal.
- Si no va a usar esta unidad por un largo período de tiempo, es posible que al activarla de nuevo no funcione correctamente, por lo que es aconsejable que la utilice de vez en cuando.
- Cuando deje de usar esta unidad, retire los discos y desactive la alimentación.

9. Instalar esta unidad

- Instale esta unidad en un lugar bien ventilado.
- Asegúrese de que la ventilación alrededor de esta unidad sea la adecuada, especialmente si la instala en un mueble para equipos de audio. Si la ventilación es insuficiente, la unidad puede sobrecalentarse y no funcionar correctamente.



Rejilla de ventilación
No coloque ningún objeto sobre la rejilla de ventilación.

- No exponga esta unidad a la luz directa del sol ni a fuentes de calor, ya que su temperatura interna puede aumentar y hacer que se reduzca la duración la vida del receptor óptico.
 - Evite los lugares húmedos y polvorientos, así como los lugares sujetos a vibraciones de altavoces. Nunca coloque la unidad sobre o directamente encima de un altavoz.
 - Instale esta unidad horizontalmente. Nunca la coloque sobre un lado o en una superficie inclinada, porque puede no funcionar correctamente.
 - Si instala esta unidad cerca de un televisor, radio o VCR, la calidad de la imagen y del sonido puede resultar afectada. En este caso, aparte esta unidad del televisor, radio o VCR.
- ## 10. Condensación de humedad
- La condensación de humedad puede dañar esta unidad.**
- Lea con atención los siguientes apartados:
La humedad puede condensarse en el objetivo del receptor óptico, uno de los componentes internos más importantes de esta unidad.
- La condensación de humedad puede producirse en las siguientes situaciones:
 - La unidad se traslada de un lugar frío a otro cálido.

- Se activa un calefactor o la unidad recibe directamente aire frío de un acondicionador de aire.
 - En verano, cuando esta unidad se traslada de una habitación con aire acondicionado a un lugar cálido y húmedo.
 - La unidad se utiliza en un lugar húmedo.
 - No utilice esta unidad si existe la posibilidad de que se produzca condensación de humedad. Si lo hiciera podría dañar los discos y ciertos componentes internos de esta unidad.
- Si se produce condensación, desenchufe el cable de alimentación y deje la unidad a temperatura ambiente durante dos o tres horas.

Esta unidad contiene un sistema de láser semiconductor y se clasifica como “CLASS 1 LASER PRODUCT” (producto láser de la clase 1). Así, para utilizar este modelo correctamente, lea el Manual de Instrucciones con atención. En caso de problemas, póngase en contacto con el establecimiento donde adquirió la unidad. Para evitar la exposición a los rayos láser, no intente abrir la carcasa.

PRECAUCIÓN:

AL ABRIR LA UNIDAD, EMITE RADIACIÓN LÁSER VISIBLE E INVISIBLE DE LA CLASE 1M. NO LO MIRE DIRECTAMENTE CON INSTRUMENTOS ÓPTICOS. ESTE PRODUCTO UTILIZA UN LÁSER. SI UTILIZA CONTROLES O AJUSTES DISTINTOS A LOS ESPECIFICADOS O SI REALIZA UNA INTERPRETACIÓN DE LOS PROCEDIMIENTOS DISTINTA A LA QUE SE ESPECIFICA AQUÍ, PUEDE VERSE EXPUESTO A LA RADIACIÓN.

La etiqueta de la derecha la encontrará en el panel posterior de la unidad.



1. Esta unidad es un CLASS 1 LASER PRODUCT (producto láser de la clase 1) y utiliza un láser en el interior de la carcasa.
2. Para evitar la exposición a los rayos láser, no retire la cubierta. Deje que el mantenimiento lo lleve a cabo personal cualificado.



ADVERTENCIA NO INGERA LA PILA, PELIGRO DE QUEMADURA QUÍMICA

El mando a distancia de este producto contiene una pila de tipo moneda/botón. Si ingiriere la pila de tipo moneda/botón, podría sufrir quemaduras internas graves en tan solo 2 horas que podrían causar la muerte. Mantenga las pilas nuevas y usadas fuera del alcance de niños. Si el compartimiento de la pila no se cierra de forma segura, deje de usar el producto y manténgalo alejado de niños.

Si usted piensa que las pilas pueden haber sido ingeridas o introducidas cualquier parte del cuerpo, busque atención médica inmediata.



La marca de precaución se encuentra en la parte posterior del mando a distancia.

Antes de utilizar sus nuevos altavoces

- Coloque los altavoces sobre superficies resistentes y niveladas. Colocarlos en superficies inestables o desniveladas podría causar que cayesen y que sufriesen daños que afecten a la calidad del sonido.
- No ponga agua ni ningún otro líquido cerca de los altavoces. Si se derrama líquido sobre ellos, podrán dañarse el amplificador y el transductor internos.
- No utilice los altavoces con la manos húmedas o mojadas.

Precauciones a tener en cuenta con los altavoces

Los altavoces funcionan con la alimentación de entrada especificada cuando se utilizan para la reproducción normal de música. Si presentan algunos de los siguientes síntomas, incluso si la alimentación de entrada estuviese dentro del rango especificado, puede que haya corriente excesiva en las bobinas de los altavoces, causando que los cables se rompan o quemem:

1. Ruido de interferencias de una radio FM no sintonizada.
2. Audio de un cassette que se está reproduciendo en modo avance rápido.
3. Sonidos con tono muy alto generados por un oscilador, instrumento electrónico musical, etc.
4. Oscilación del amplificador.
5. Tonos de prueba especiales de CDs de prueba de audio y así.
6. Golpes y chasquidos causados por conectar o desconectar cables de audio (desenchufe siempre su amplificador antes de conectar o desconectar los cables).
7. Respuesta del micrófono.

Los altavoces contienen potentes imanes. No coloque cerca artículos metálicos como destornilladores, ya que pueden ser atraídos hacia el imán causando daños personales o daños al diafragma del transductor.

Uso cerca de un TV de tipo CRT u ordenador

(En la siguiente descripción, “TV” se refiere a un TV de tipo CRT).

Los monitores de televisores y ordenadores por lo general son dispositivos sensibles magnéticamente y como tal es probable que sufran de decoloración o distorsión de imagen cuando se le colocan altavoces cerca. Para evitarlo, los altavoces cuentan con protección magnética interna. En algunas situaciones, sin embargo, la decoloración puede seguir siendo un problema. En este caso, apague su TV o monitor, espere de 15 a 30 minutos y vuelva a encenderla. Por lo general esto activará la función de desmagnetización, que neutraliza el campo magnético, eliminando de este modo cualquier efecto de decoloración. Si el problema de decoloración persiste, intente moviendo los altavoces más lejos del TV o monitor. Tenga en cuenta que la decoloración también puede estar causada por una herramienta desmagnetizante o imán colocado demasiado cerca de su TV o monitor.

Nota:

- Si los altavoces se colocan cerca de un TV o monitor y debido a las ondas electromagnéticas irradiadas por el TV o monitor, puede escuchar ruido por los altavoces incluso si el amplificador está apagado. Para evitarlo, coloque los altavoces lejos de su TV o monitor.

Contenido de la caja

Asegúrese de que tiene los siguientes artículos:

Receptor de CD (CR-265)

Mando a distancia (RC-892S)

Antena FM interior

Antena en bucle de AM

Cable de alimentación
(El tipo de conector varía según el país).

Altavoces (D-T25)

Cables de los altavoces

8 almohadillas para el suelo

* En catálogos y en el embalaje, la letra al final del nombre del producto indica el color. Las especificaciones y funcionamiento son los mismos independientemente del color.

Uso de las almohadillas para el suelo incluidas para los altavoces

Puede mejorar la calidad de sonido acoplando las almohadillas para el suelo incluidas para levantar los altavoces de la superficie y reducir el área de contacto. Las almohadillas para el suelo también estabilizan los altavoces y evitan que resbalen.

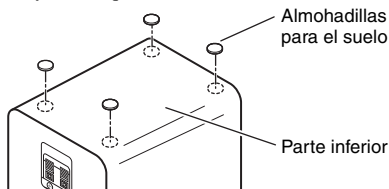

Uso del mando a distancia

Quite la protección de aislamiento antes de utilizar el mando a distancia.

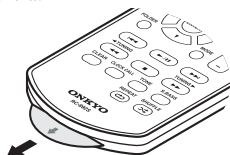

Cuando utilice el mando a distancia, dirjalo hacia el sensor del mando a distancia del CD receiver, como se muestra a continuación.

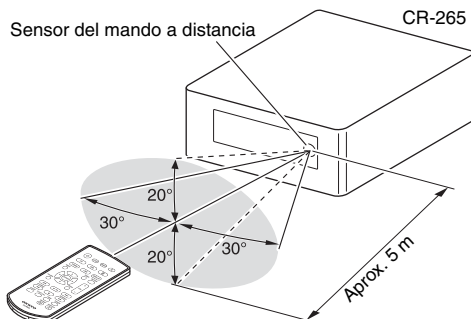

Ubicación de instalación

Esta unidad y su mando a distancia pueden descolorarse por los rayos ultravioleta u otros componentes de la luz si se utilizan a la luz directa del sol, o bajo una luz fluorescente o lámpara bacterical.

Cómo cambiar las pilas

Utilice exclusivamente una pila del mismo tipo (CR2025).

Mientras presiona una pestaña en la parte trasera del mando a distancia en la dirección de la flecha, extraiga el soporte de la pila.

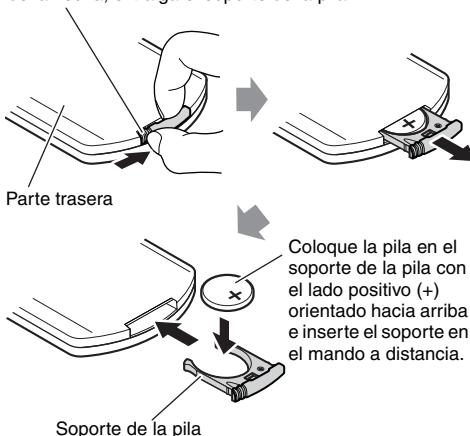

Nota:

- Si el mando a distancia no funciona correctamente, cambie la pila.
- Si no lo va a utilizar durante un periodo de tiempo prolongado, quite las pilas para evitar daños causados por fugas o corrosión.
- Debe quitar las pilas agotadas lo antes posible para evitar daños causados por fugas o corrosión.
- Si el mando a distancia no funciona durante el primer uso, intente realizar las operaciones siguientes.
 1. Mantenga pulsado el botón VOLUME [-] del mando a distancia (durante un mínimo de diez segundos). Si el mando a distancia sigue sin funcionar, repita esta operación.
 2. Saque la pila de botón, límpiela con un paño seco y vuelva a insertarla.

Precaución:

- Cambiar la pila de manera incorrecta podría causar una explosión. Utilice exclusivamente una pila del mismo tipo o equivalente.

Características

CD

- Reproduce CD de audio y CD de MP3 (CD-R y CD-RW)
- Modo de reproducción RANDOM/REPEAT

Unidad USB

- Reproducción de MP3 desde unidades USB

iPod/iPhone/iPad^{*1}

- Conexión digital directa de iPod/iPhone/iPad
- Controle el iPod/iPhone/iPad con el mando a distancia

Bluetooth^{*2}

- Funciones de Bluetooth que permiten la reproducción inalámbrica a través de smartphones u otros dispositivos
- Compatible con la función de espera de Bluetooth

Radio

- Sintonizador FM/AM
- 30 presintonías FM/AM
- Función de preselección automática FM

Temporizador y reloj

- Cuatro temporizadores programables
- Temporizador de desconexión automática

Altavoces

- Estructura de diseño
- Tecnología Bass-reflex de 2 vías

Varios

- Función Super Bass (S.Bass) para los sonidos graves más profundos
- Controles de tono de agudos y graves
- Entrada de línea para fuente de audio externa
- Clavija de auriculares

*1.



iPad, iPhone, iPod, iPod classic, iPod nano, iPod shuffle y iPod touch son marcas comerciales de Apple Inc., registradas en EE. UU. y en otros países. "Made for iPod", "Made for iPhone" y "Made for iPad" indican que un accesorio electrónico se ha diseñado para conectar específicamente con un iPod, iPhone o iPad, respectivamente, y el desarrollador ha certificado que cumple los estándares de rendimiento de Apple. Apple no será responsable por el funcionamiento de este dispositivo ni por su cumplimiento de los estándares normativos y de seguridad.

Tenga en cuenta que el uso de este accesorio con un iPod, iPhone o iPad puede afectar el rendimiento inalámbrico.

*2.



La marca de la palabra Bluetooth[®] y los logotipos son marcas comerciales registradas propiedad de Bluetooth SIG, Inc. y cualquier uso de dichas marcas por parte de Onkyo se realiza con licencia. El resto de marcas y nombres comerciales pertenecen a sus respectivos propietarios.

Onkyo no garantiza la compatibilidad de Bluetooth entre el sistema CR-265 y todos los dispositivos compatibles con Bluetooth.

Para obtener información sobre la compatibilidad entre el sistema CR-265 y otro dispositivo con tecnología Bluetooth, consulte la documentación del dispositivo y póngase en contacto con el distribuidor. En algunos países, puede que se apliquen restricciones para el uso de dispositivos con Bluetooth. Consulte con las autoridades locales.

Lea la etiqueta de clasificación ubicada en el panel inferior o trasero del sistema para obtener información de seguridad adicional.

Contenido

Primeros pasos

Instrucciones de seguridad importantes.....	2
Precauciones.....	3
Contenido de la caja.....	6
Uso de las almohadillas para el suelo incluidas para los altavoces	6
Uso del mando a distancia	6
Cómo cambiar las pilas	6
Características.....	7
Introducción al Receptor de CD	9
Paneles superior y frontal.....	9
Pantalla.....	10
Panel trasero	10
Mando a distancia	11
Notas sobre los discos (CD de audio y MP3) y las unidades USB (MP3).....	12

Conexiones

Conexión de las antenas.....	14
Conexión de una antena FM exterior	14
Conexión de los altavoces.....	15
Conexión de otros componentes.....	16
Conexión de un dispositivo de reproducción de audio.....	16
Conexión del cable de alimentación.....	16

Funcionamiento básico

Funcionamiento básico.....	17
Encendido del Receptor de CD	17
Ajuste de la función de espera automática17	
Selección de la fuente de entrada	17
Ajuste del volumen	17
Enmudecimiento del Receptor de CD	17
Uso de los auriculares	17
Ajuste de los graves y los agudos	17
Uso de la función Super Bass	18
Cambio del brillo de la pantalla	18

Reproducción de CD

Reproducción de CD	19
Reproducción de CD	19
Visualización de información del CD	19
Selección de una carpeta o archivo en un disco MP3	20
Visualización de información del MP3.....	20
Modo 1-Folder	20
Reproducción memorizada.....	20
Reproducción con repetición	21
Reproducción aleatoria.....	21

Reproducción del iPod/iPhone/iPad

Reproducción del iPod/iPhone/iPad	22
Reproducción del iPod/iPhone/iPad a través de USB	22
Desplazamiento por los menús del iPod con el mando a distancia.....	22

Reproducción inalámbrica a través de Bluetooth

Reproducción inalámbrica a través de Bluetooth	23
Vinculación.....	23
Reproducción de música en el dispositivo compatible con Bluetooth	23
Uso de la función de cambio automático	23
Reinicio de Bluetooth.....	24
Uso de la función de espera de Bluetooth	24

Cómo escuchar la radio

Cómo escuchar la radio.....	25
Sintonización de emisoras de radio FM/AM	25
Preselección manual de emisoras FM/AM	25
Preselección automática de emisoras FM (preselección automática)	25
Selección de emisoras preseleccionadas	26
Borrado de las emisoras preseleccionadas	26

Reproducción de una unidad USB

Reproducción de una unidad USB	27
--------------------------------------	----

Reproducción de un dispositivo externo

Reproducción de un dispositivo externo.....	27
Reproducción desde un dispositivo externo conectado a la clavija LINE IN.....	27

Reloj y Temporizador

Ajuste del reloj	28
Uso del temporizador.....	28
Uso del temporizador de desconexión automática.....	28
Programación de un temporizador.....	28
Encendido (activar) o apagado (desactivar) de un temporizador.....	29

Varios

Resolución de problemas	30
Restablecimiento del receptor de CD	30
Especificaciones	34

Introducción al Receptor de CD

Paneles superior y frontal



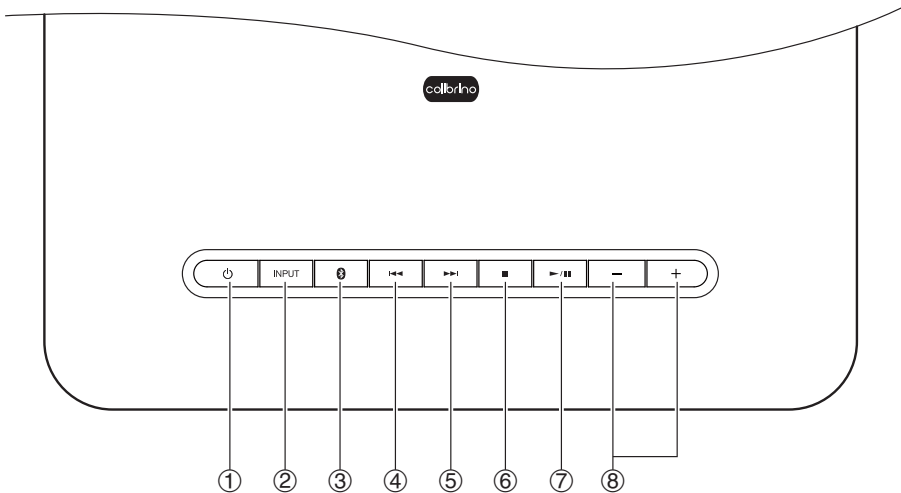



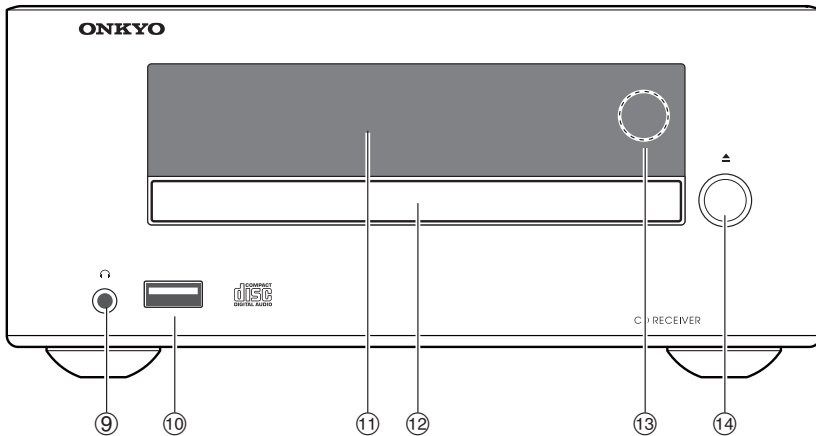

Panel superior



Panel frontal



Para obtener información detallada, consulte las páginas indicadas entre paréntesis.

- | | |
|--|---|
| ① Botón  Alimentación (17, 30) | ⑧ Botones VOLUME [+]/[-] (17, 22) |
| ② Botón INPUT (17, 22) | ⑨ Clavija para auriculares [] (17) |
| ③  Botón (23) | ⑩ Puerto USB (27) |
| ④ Botón Anterior [] (19, 22, 26) | ⑪ Pantalla (10) |
| ⑤ Botón Siguiente [] (19, 22, 26) | ⑫ Bandeja de disco (19) |
| ⑥ Botón Detener [] (19, 22, 30) | ⑬ Sensor de mando a distancia (6) |
| ⑦ Botón Reproducir/Pausa [ /] (19, 20, 27) | ⑭ Botón Abrir/Cerrar [] (19) |

Pantalla

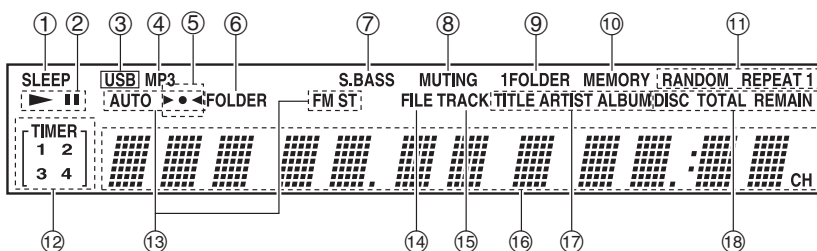

- | | |
|---------------------------------------|-------------------------------------|
| ① Indicador SLEEP | ⑩ Indicador MEMORY |
| ② Indicadores Reproducir ► y Pausa ■■ | ⑪ Indicadores de modo reproducción |
| ③ Indicador USB | ⑫ Indicadores TIMER |
| ④ Indicador MP3 | ⑬ Indicadores de sintonización FM |
| ⑤ ►●◀ Indicadores | ⑭ Indicador FILE |
| ⑥ Indicador FOLDER | ⑮ Indicador TRACK |
| ⑦ Indicador S.BASS | ⑯ Área de mensajes |
| ⑧ Indicador MUTING | ⑰ Indicadores TITLE, ARTIST y ALBUM |
| ⑨ Indicador 1FOLDER | ⑱ Indicadores DISC, TOTAL y REMAIN |

Panel trasero

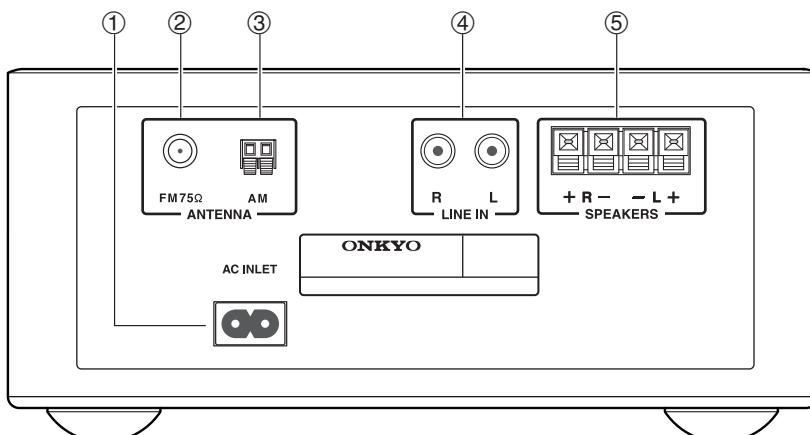

- ① AC INLET
- ② Clavija FM ANTENNA
- ③ Terminales AM ANTENNA
- ④ Clavijas LINE IN
- ⑤ Terminales SPEAKERS

Consulte las páginas 14 a 16 para obtener información sobre conexiones.

Mando a distancia

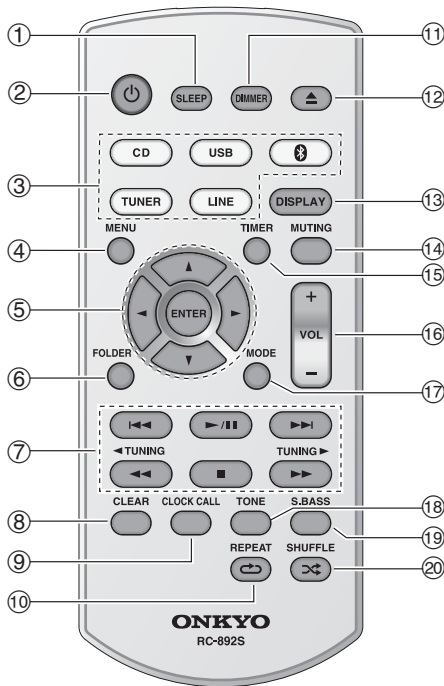

Para obtener información detallada, consulte las páginas indicadas entre paréntesis.

- | | |
|--|-----------------------------------|
| ① Botón SLEEP (28) | ⑪ Botón DIMMER (18) |
| ② Botón Alimentación [⏻] (17, 30) | ⑫ Botón Abrir/Cerrar [▲] |
| ③ Botones de selector de entrada (17, 22, 25, 26, 27) | ⑬ Botón DISPLAY (19, 20) |
| ④ Botón MENU (22) | ⑭ Botón MUTING (17) |
| ⑤ Botones de flecha [▲]/[▼]/[◀]/[▶] y botón ENTER | ⑮ Botón TIMER (28, 29) |
| ⑥ Botón FOLDER | ⑯ Botones VOLUME [+]/[-] (17, 22) |
| ⑦ Botones Detener [■] (19, 22), Reproducir/Pausa [▶/] (19, 20, 22, 27), [◀◀]/[▶▶] (19, 22, 26), [◀◀]/[▶▶], TUNING [◀]/[▶] (19, 22, 25) | ⑰ Botón MODE (20, 25) |
| ⑧ Botón CLEAR (20, 21) | ⑱ Botón TONE (17) |
| ⑨ Botón CLOCK CALL (28, 33) | ⑲ Botón S.BASS (18) |
| ⑩ Botón REPEAT [↺] (21, 22) | ⑳ Botón SHUFFLE [↻] (21, 22) |

Notas sobre los discos (CD de audio y MP3) y las unidades USB (MP3)

Precauciones para la reproducción

Se pueden utilizar discos compactos (CD) con el siguiente logotipo en la superficie de la etiqueta. No utilice discos diseñados para otro propósito que no sea el audio, como CD-ROM para su uso en PC. Un ruido anómalo podría dañar el Receptor de CD y/o los altavoces.



- * El Receptor de CD admite discos CD-R y CD-RW. Tenga en cuenta que algunos discos no se reproducirán debido a las características del disco, porque estén rayados, contaminados o mal grabados. Un disco grabado con un grabador de CD de audio no se reproducirá hasta que esté finalizado.

Nunca utilice discos con formas especiales (como en forma de corazón u octogonal). Estos tipos de discos podrían dañar el receptor de CD.



Reproducción de CD con función de control de copia

Algunos CD de audio con función de control de copia no cumplen los estándares oficiales para CD. Son discos especiales que no se podrán reproducir con el Receptor de CD.

Reproducción de discos MP3

Con el Receptor de CD se pueden reproducir archivos MP3 grabados en un CD-R/CD-RW.

- Utilice discos que se hayan grabado siguiendo el sistema de archivos ISO 9660 nivel 2. (La profundidad de directorio admitida es de ocho niveles, igual que el ISO 9660 nivel 1).
- Los discos se deben cerrar (finalizar).
- Solamente se admiten archivos MP3 con la extensión “.MP3” o “.mp3”.
- Se admiten archivos grabados utilizando audio MPEG 1 de capa 3 a frecuencias de muestreo de 32/44,1/48 kHz y una tasa de bits de 32–320 kbps.
- Se puede reconocer un máximo de 255* carpetas (incluida la carpeta raíz) y un máximo de 512 archivos en un solo CD. Se puede reconocer un máximo de 512 archivos en una sola carpeta.
- * Incluye las carpetas que no contienen archivos MP3.

Reproducción desde unidades USB

- El receptor de CD no admite la reproducción desde unidades de reproducción de audio y smartphones que no sean dispositivos de almacenamiento masivo USB.
- Se pueden reproducir archivos MP3 grabados en unidades USB en el Receptor de CD.
- Los sistemas de archivos admitidos son FAT16 y FAT32.
- Solamente se admiten archivos MP3 con la extensión “.MP3” o “.mp3”.
- Se admiten archivos grabados utilizando audio MPEG 1 de capa 3 a frecuencias de muestreo de 32/44,1/48 kHz y una tasa de bits de 32–320 kbps.
- Se puede reconocer un máximo de 999* carpetas (incluida la carpeta raíz) y un máximo de 3000 archivos en una sola unidad USB. Se puede reconocer un máximo de 999 archivos en una sola carpeta.
- No se admiten los concentradores USB.
- * Incluye las carpetas que no contienen archivos MP3.

Nota:

- Puede que en algunos casos no se reproduzca un disco grabado con un grabador o un PC. (Causa: características del disco, disco sucio o dañado, suciedad en el lente del reproductor, condensación de rocío, etc.).
- Puede que no se reproduzca un disco grabado en un PC en función del entorno o los ajustes de aplicación. Grabe el disco en un formato admitido por el receptor de CD.
- Es posible que un disco con capacidad de almacenamiento insuficiente no se reproduzca correctamente.
- Los archivos se reproducen en el mismo orden en que se guardan en la unidad USB. Sin embargo, la reproducción puede cambiar si los archivos o carpetas en la unidad USB se eliminan o se cambian de nombre en un ordenador, etc.

Manipulación de los discos

Sujete los discos por los bordes o por el agujero central y el borde. Evite tocar la superficie de reproducción (la superficie en la que no hay nada impreso).

Superficie de la etiqueta (superficie impresa)

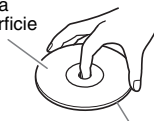

Superficie de reproducción

No pegue papeles o pegatinas ni escriba en la superficie de reproducción o de la etiqueta del disco. Evite rayar o dañar el disco.

Precauciones para discos de alquiler

No utilice discos con residuos de cinta de pegar, discos de alquiler con etiquetas despegadas o discos con etiquetas decorativas. Este tipo de disco podría atascarse en el Receptor de CD o dañar el Receptor de CD.

Precauciones para discos imprimibles con chorro de tinta

No deje un CD-R/CD-RW con una etiqueta impresa con una impresora de chorro de tinta dentro del Receptor de CD durante mucho tiempo. Este disco podría atascarse en el Receptor de CD o dañar el Receptor de CD.

Saque el disco del Receptor de CD cuando no lo esté reproduciendo y guárdelo en una funda. Un disco recién impreso estará pegajoso. Utilice el disco únicamente cuando la superficie esté completamente seca.

Cuidado de los discos

Si el disco está sucio, el Receptor de CD tendrá problemas para leer las señales y puede que la calidad del audio se reduzca. Si el disco está sucio, limpie suavemente las huellas y el polvo con un paño suave. Frote con cuidado desde el centro hacia fuera.

Para eliminar el polvo o la suciedad resistente, limpie el disco con un paño suave humedecido en agua y séquelo con un paño seco. No utilice un limpiador pulverizado para discos analógicos o agentes antiestáticos, etc. No utilice químicos volátiles como la bencina o diluyentes, ya que se pueden impregnar en la superficie del disco.

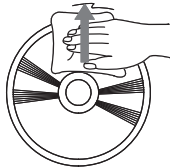

Conexión de las antenas

En esta sección se describe cómo conectar la antena FM interior y la antena en bucle AM incluidas.

El Receptor de CD no recibirá ninguna señal de radio si no hay una antena conectada, por lo que debe conectar la antena para utilizar el sintonizador.

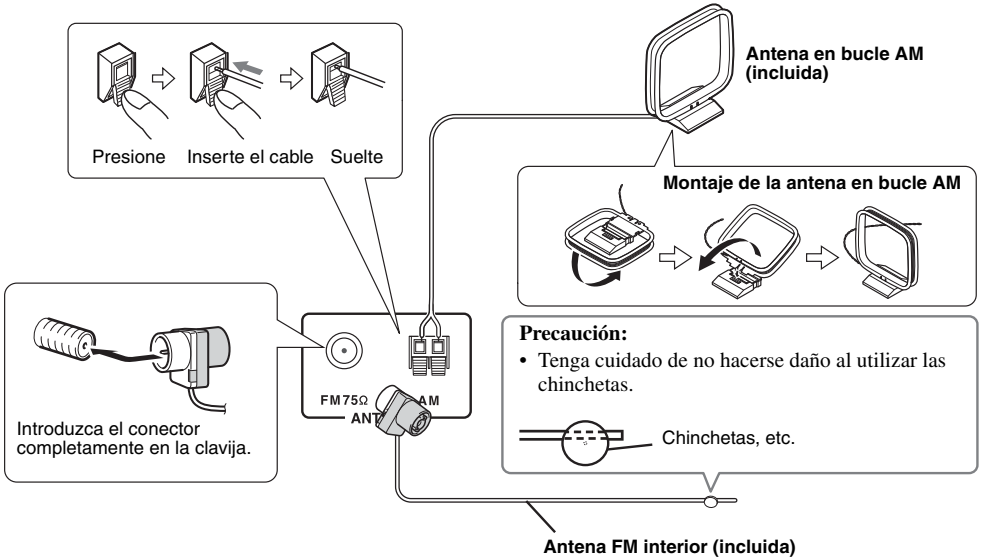

Nota:

- Cuando el Receptor de CD esté preparado para el uso, tendrá que sintonizar una emisora de radio y colocar la antena para obtener la mejor recepción posible.
- Mantenga la antena en bucle AM lo más lejos posible del receptor, del televisor, de los cables de altavoz y de los cables de alimentación.
- Utilice chinchetas para fijar la posición de la antena FM incluida de modo que no haya holgura y se obtenga la mejor recepción posible. En general, la recepción será mejor en ubicaciones cercanas a ventanas.

Consejo:

- Si no consigue una buena recepción con la antena FM interior incluida, inténtelo con una antena FM exterior disponible en el mercado.

Conexión de una antena FM exterior

Si no consigue una buena recepción con la antena FM interior incluida, inténtelo con una antena FM exterior disponible en el mercado.

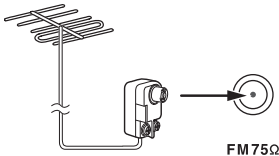

Nota:

- Las antenas FM exteriores funcionan mejor en el exterior, pero a veces se pueden obtener buenos resultados instalándolas en un ático o en un desván.
- Para obtener los mejores resultados, instale la antena FM exterior lejos de edificios altos, a ser posible en

una posición donde no haya obstáculos hacia el transmisor FM local.

- La antena exterior se debería situar lejos de posibles fuentes de interferencias, como carteles de neón, carreteras muy transitadas, etc.
- Por motivos de seguridad, las antenas exteriores deben colocarse lejos de líneas eléctricas o de otros equipos de alto voltaje.
- Las antenas exteriores se deben derivar a masa de acuerdo con las regulaciones locales para evitar peligros de descargas eléctricas.

Conexión de los altavoces

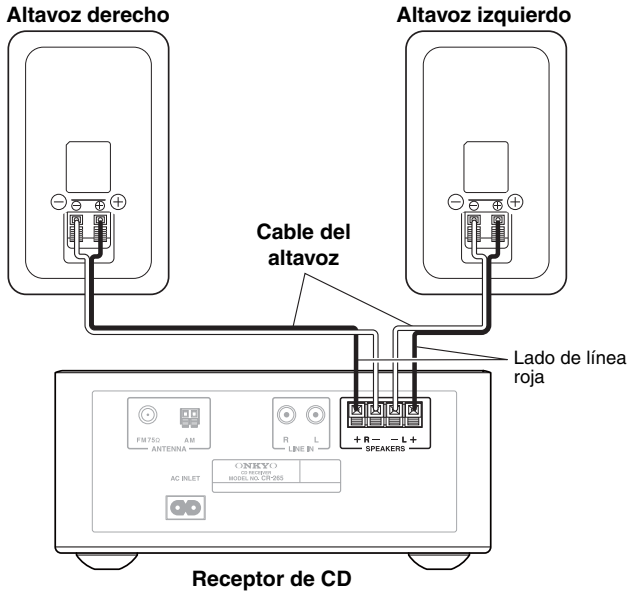

Retire el aislamiento precortado de los extremos de los cables del altavoz y trence los cables pelados con firmeza. Presione la palanca para abrir el orificio, introduzca el cable pelado en el orificio y suelte la palanca. Asegúrese de que los terminales del altavoz sujetan los cables pelados y no el aislamiento.

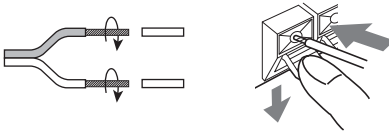

Nota:

- Conecte el altavoz derecho a los terminales SPEAKERS derechos (R) del Receptor de CD. Conecte el altavoz izquierdo a los terminales SPEAKERS izquierdos (L).
- Tenga en cuenta la polaridad del cableado del altavoz. Conecte los terminales positivos (+) solo a los terminales positivos (+) y los negativos (-) solo a los negativos (-). Si conecta los terminales al revés, el sonido estará fuera de fase y no sonará natural.
- Utilice los cables de línea roja para conectar los terminales positivos (+).
- Conecte exclusivamente los altavoces incluidos (D-T25). No nos hacemos responsables por los fallos de funcionamiento o los resultados deficientes si este Receptor de CD se utiliza con otros altavoces.
- No conecte los cables de ambos altavoces a los mismos terminales L o R. No conecte más de dos terminales de altavoz a cada altavoz.

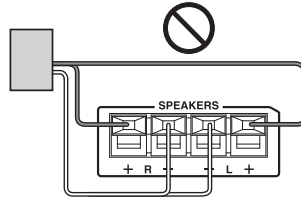
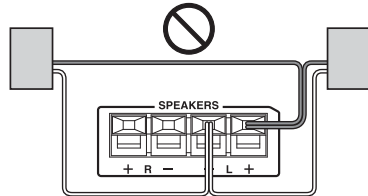

- Tenga cuidado de no cortocircuitar los cables positivo y negativo. Si lo hace, podría dañar el Receptor de CD o los altavoces.



Conexión de otros componentes

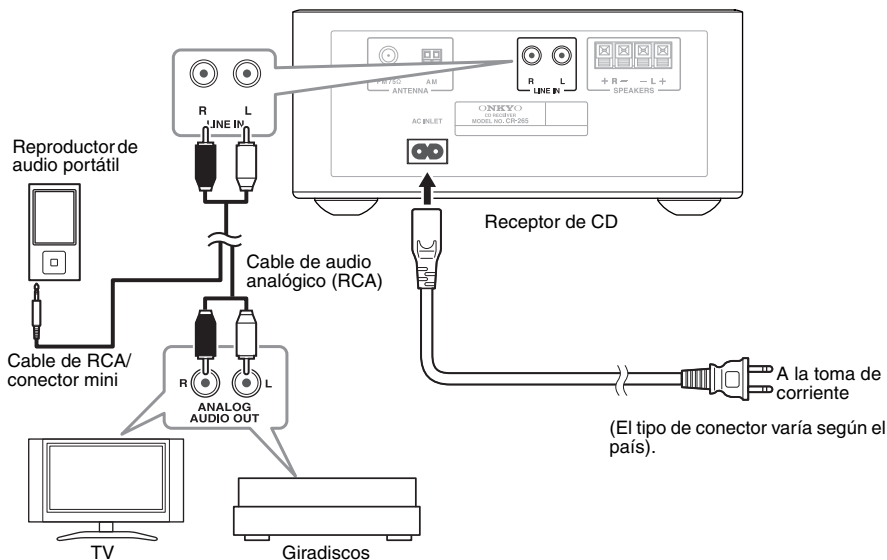

Acerca de las conexiones

- Antes de realizar cualquier conexión, lea los manuales proporcionados con los demás componentes.
- No conecte el cable de alimentación hasta que haya completado y revisado todas las conexiones.

Presione a fondo los conectores para garantizar una conexión segura (las conexiones flojas pueden provocar ruido o fallos de funcionamiento).

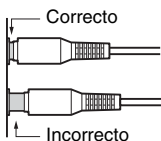

Nota:

- No coloque ningún objeto encima del receptor de CD. De lo contrario, es posible que la ventilación quede bloqueada y se acumule calor, lo que puede provocar un fallo de funcionamiento.

Conexión de un dispositivo de reproducción de audio

Conecte las clavijas LINE IN del receptor de CD a las clavijas OUTPUT (PLAY) del dispositivo de reproducción de audio.

Utilice un cable de audio que sea adecuado para el dispositivo de reproducción.

Necesitará un ecualizador phono (opcional) para conectar un giradiscos. Si el giradiscos incluye un ecualizador phono incorporado, puede conectarlo directamente.

Conexión del cable de alimentación

Conecte el cable de alimentación del Receptor de CD a una toma de corriente adecuada.

Nota:

- Utilice exclusivamente el cable de alimentación incluido.
- No conecte el cable de alimentación incluido a ningún otro dispositivo. Si lo hace, podría provocar fallos de funcionamiento o accidentes.
- No desenchufe el cable de alimentación de AC INLET mientras el otro extremo siga conectado a una toma de CA. Puede recibir una descarga eléctrica si toca accidentalmente los terminales internos del cable.
- Antes de conectar el cable de alimentación, conecte todos los altavoces y componentes AV.
- Al encender el Receptor de CD se puede producir una subida de tensión momentánea que podría interferir con otros equipos eléctricos en el mismo circuito. Si esto le causa problemas, enchufe el receptor en otro circuito.
- Enchufe el cable de alimentación en una toma de CA de fácil acceso para poder desenchufarlo rápidamente en caso necesario.

Funcionamiento básico

En este manual se describe el procedimiento de uso con el mando a distancia, a menos que se especifique lo contrario.

Encendido del Receptor de CD

Pulse el botón [⏻].

También puede utilizar el botón [⏻] del receptor de CD. El receptor de CD se enciende y la pantalla se ilumina. Vuelva a pulsar el botón para apagarlo (modo de espera). Si hay un iPod/iPhone/iPad conectado al receptor de CD en el modo de espera, “Charging” aparecerá en la pantalla del receptor de CD y el iPod/iPhone/iPad se cargará.

Ajuste de la función de espera automática

Con la función de espera automática, puede ajustar el receptor de CD para que se apague automáticamente y pase al modo de espera si no se produce ninguna operación ni entrada de audio durante 20 minutos. “Auto Standby” parpadea un minuto antes de que la función de espera automática provoque que la unidad pase al modo de espera.

Nota:

- Si selecciona FM Mono o AM, la función de espera automática se desactivará.

1 Acceda al modo de espera.

2 Pulse el botón [MENU].
Aparecerá “Auto Standby>” en la pantalla del receptor de CD.

3 Pulse el botón [ENTER] y utilice los botones [▲]/[▼] para seleccionar “On”.

4 Pulse el botón [ENTER].

Para desactivar la función de espera automática, seleccione “Off” en el paso 3.

Selección de la fuente de entrada

Puede seleccionar CD, USB, , FM, AM o LINE, que puede ser un componente externo.

Para seleccionar la fuente de entrada, utilice los botones de selector de entrada del mando a distancia.

En el Receptor de CD, pulse repetidamente el botón [INPUT]. Las fuentes de entrada se seleccionan en el orden siguiente.



Ajuste del volumen

Para ajustar el volumen, utilice los botones VOLUME [+]/[-].

También puede utilizar los botones [+]/[-] del Receptor de CD.

Puede ajustar el nivel de volumen en el rango de 0 a 41, y Max.

Enmudecimiento del Receptor de CD

Pulse el botón [MUTING].

Aparece “Muting” en la pantalla durante unos segundos. El indicador MUTING parpadea continuamente mientras el Receptor de CD está silenciado. Pulse el botón para reactivar el sonido.

Consejo:

- También es posible reactivar el sonido de la unidad ajustando el volumen.
- También puede ajustar la unidad en espera y volver a encenderla para reactivar el sonido.

Uso de los auriculares

Puede conectar un par de auriculares estéreo (conector phono de ø3,5 mm, 1/8 pulgadas) a la clavija [🔌] de los auriculares del receptor para escuchar en privado.

Nota:

- Baje siempre el volumen antes de conectar los auriculares.
- Mientras el conector de los auriculares esté insertado en la clavija [🔌] de auriculares, los altavoces estarán apagados.

Ajuste de los graves y los agudos

1 Presione repetidamente el botón [TONE] para seleccionar “Bass” o “Treble”.
Si se selecciona S.Bass1 o S.Bass2, S.Bass se desactivará y Bass y Treble recuperarán las características que haya ajustado más recientemente.

2 Utilice los botones [▲]/[▼] para ajustar los graves o los agudos.

Puede ajustar los graves y los agudos en el rango de -4 a +4.

3 Pulse el botón [ENTER] para volver a la pantalla anterior.

Nota:

- S.Bass no se puede activar simultáneamente con Bass y Treble.
Si pulsa el botón [TONE], S.Bass se ajustará en desactivado y se aplicarán los ajustes para Bass y Treble.

Uso de la función Super Bass

Pulse el botón [S.BASS].

El ajuste cambiará de la siguiente forma cada vez que pulse el botón.

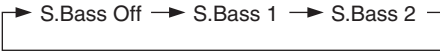

El indicador S.BASS se ilumina si S.Bass 1 o S.Bass 2 está seleccionado.

El componente Super Bass se enfatizará a medida que aumente el número.

Nota:

- S.Bass no se puede activar simultáneamente con Bass y Treble.
Los ajustes para Bass y Treble solo se aplican cuando S.Bass está desactivado. Si selecciona S.Bass1 o S.Bass2, los ajustes de Bass y Treble dejarán de aplicarse.

Cambio del brillo de la pantalla

Pulse el botón [DIMMER].

El ajuste cambiará de la siguiente forma cada vez que pulse el botón.



Reproducción de CD

En este manual se describe el procedimiento de uso con el mando a distancia, a menos que se especifique lo contrario.

Reproducción de CD

1 Pulse el botón [▲] del Receptor de CD para abrir la bandeja de disco.

Consejo:

- Al pulsar el botón [▲] con el Receptor de CD en modo espera, se encenderá el Receptor de CD y se abrirá la bandeja de disco.

2 Coloque el CD en la bandeja con la cara de la etiqueta hacia arriba.

Coloque un CD de 8 cm en el centro de la bandeja.

3 Cambie la fuente de entrada a CD y pulse el botón [▶/||].

Para cambiar la fuente de entrada a CD, pulse el botón [CD] del mando a distancia o pulse repetidamente el botón [INPUT] del receptor de CD.

La bandeja de disco se cierra y se inicia la reproducción.

A continuación, aparece el indicador "▶".

Para detener la reproducción:

Pulse el botón [■].

Para poner en pausa la reproducción:

Pulse el botón [▶/||]. Aparece el indicador Pausa "||". Para reanudar la reproducción, vuelva a pulsar el botón [▶/||].

Para avanzar rápido o retroceder rápido:

Durante la reproducción, mantenga pulsado el botón Avance rápido [▶▶] para avanzar, o el botón Retroceso rápido [◀◀] para retroceder.

Para extraer el CD:

Pulse el botón [▲] del Receptor de CD para abrir la bandeja de disco.

■ Información que se muestra al detener la reproducción:

- CD de audio

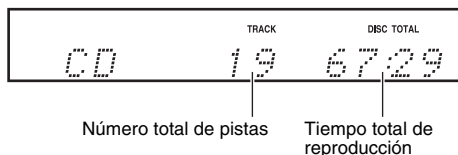

Disco MP3

Una vez cargado el disco, aparece el nombre del disco y la información siguiente. Pulse el botón [DISPLAY] para visualizar el nombre del disco.

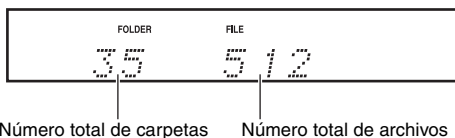

Selección de pistas

Para volver al principio de la pista que se está reproduciendo, pulse el botón Anterior [◀◀].

Pulse repetidamente el botón Anterior [◀◀] para seleccionar pistas anteriores.

Pulse repetidamente el botón Siguiente [▶▶] para seleccionar las pistas posteriores.

Visualización de información del CD

Durante la reproducción o con la reproducción en pausa, pulse repetidamente el botón [DISPLAY] para visualizar la siguiente información del CD.

- **Tiempo transcurrido**

- **“REMAIN”**

Se ilumina mientras se muestra el tiempo restante de la pista.

- **“TOTAL REMAIN”**

Se ilumina mientras se muestra el tiempo restante del disco.

Selección de una carpeta o archivo en un disco MP3

1 Con la reproducción parada, pulse los botones [▲]/[▼] para seleccionar una carpeta.

Aparecerá el nombre de la carpeta.

Pulse el botón [▲] para seleccionar la carpeta anterior o el botón [▼] para seleccionar la carpeta siguiente.

Para reproducir desde la primera canción de la carpeta, salte al paso 3.

2 Utilice los botones de flecha [◀]/[▶] para seleccionar los archivos MP3 de la carpeta.

Se muestra el nombre del archivo MP3 de la carpeta. Para seleccionar otra carpeta, pulse los botones [▲]/[▼]. (Vuelva a empezar desde el paso 1).

3 Pulse el botón [ENTER] o el botón [▶]/[||].

Comienza la reproducción.

Durante la reproducción, pulse el botón [▲] para reproducir la primera canción de la carpeta anterior.

También puede pulsar el botón [▼] para reproducir la primera canción de la carpeta siguiente.

También puede seleccionar una carpeta pulsando el botón [FOLDER], los botones [▲]/[▼] y, a continuación, el botón [ENTER].

■ Pausa de la reproducción

Para poner en pausa la reproducción, pulse el botón Reproducir/Pausa [▶]/[||].

Para reanudar la reproducción, pulse de nuevo el botón.

Visualización de información del MP3

Puede visualizar información variada sobre el archivo MP3 que está reproduciendo, como el título, el artista y el álbum.

Durante la reproducción, pulse repetidamente el botón [DISPLAY] para visualizar la siguiente información del MP3.

La información se muestra en el orden siguiente.

- **Título de la canción (o nombre de archivo, si no hay una etiqueta ID3)**
- **Nombre del artista**
- **Título del álbum (o nombre de carpeta, si no hay una etiqueta ID3)**

Nota:

- Solamente se pueden mostrar caracteres alfanuméricos de bit único.
- Los caracteres que la pantalla no puede mostrar se sustituyen con “•”.

Modo 1-Folder

Durante el modo 1-Folder, el rango de reproducción se restringirá a la carpeta actual.

Con el receptor de CD parado, pulse repetidamente el botón [MODE] para visualizar “1FOLDER”.

Mientras la reproducción esté detenida 1-Folder, se mostrará el nombre de la carpeta.

La reproducción normal se detendrá tras reproducir la última canción de la carpeta actual. La reproducción con repetición y la reproducción aleatoria se limitarán a la carpeta actual.

Para reproducir todo el disco, pulse repetidamente el botón [MODE] para apagar el indicador “1FOLDER”.

Reproducción memorizada

Con la función de reproducción memorizada, el receptor de CD guarda una lista de hasta 25 canciones y las reproduce de la memoria.

1 Con la unidad parada, pulse repetidamente el botón [MODE] hasta que se ilumine el indicador “MEMORY”.

CD de música



Disco MP3



2 Utilice los botones [◀]/[▶] para seleccionar la canción que desee reproducir y pulse el botón [ENTER].

Si reproduce un disco MP3, utilice los botones [▲]/[▼] para seleccionar la carpeta deseada, utilice los botones [◀]/[▶] para seleccionar una canción, y después pulse el botón [ENTER].

Repita este paso para guardar las canciones deseadas (hasta P-25) en la memoria.

Pulse repetidamente el botón [CLEAR] para borrar canciones de la memoria comenzando por la más recientemente guardada.

3 Pulse el botón [▶]/[||].

Comienza la reproducción memorizada.

También puede combinar la reproducción memorizada, la reproducción con repetición y la reproducción aleatoria.

■ Visualización de las canciones de la memoria

Con la unidad parada, pulse los botones [◀◀]/[▶▶].

■ Borrado de canciones de la memoria

Con la unidad parada, pulse el botón [CLEAR]. Pulse repetidamente el botón [CLEAR] para borrar canciones de la memoria comenzando por la más recientemente guardada.

Si cancela la reproducción memorizada, se borrarán todas las canciones guardadas en la memoria.

■ Cancelación de la reproducción memorizada

Pulse el botón [MODE] para que se apague el indicador “MEMORY”.

Otra forma de cancelar la reproducción memorizada es pulsar el botón [▲] para abrir la bandeja de disco.

Reproducción con repetición

Pulse repetidamente el botón [↺] hasta que aparezca “REPEAT” o “REPEAT 1”.

Con la reproducción “REPEAT”, todas las canciones se reproducirán de forma repetida.

Con la reproducción “REPEAT 1”, solo una canción se reproducirá de forma repetida.

Para cancelar la reproducción con repetición, pulse repetidamente el botón [↺] hasta que desaparezcan los indicadores “REPEAT” y “REPEAT 1”.

Nota:

- Durante el modo 1-Folder, las canciones en la carpeta actual se reproducirán de forma repetida.
- Si configura la reproducción aleatoria con la reproducción REPEAT 1 activada, REPEAT 1 se cancelará. De igual modo, si se ha configurado la reproducción aleatoria, no puede ajustar la reproducción REPEAT 1.

Reproducción aleatoria

Pulse el botón [⌘] para visualizar “RANDOM”.

Con la reproducción aleatoria, todas las canciones se ordenarán de forma aleatoria y se reproducirán una vez.

Para cancelar la reproducción aleatoria, pulse el botón [⌘]. El indicador “RANDOM” se apagará.

Nota:

- Durante el modo 1-Folder, las canciones en la carpeta actual se reproducirán de forma aleatoria.

Consejo:

- También puede combinar la reproducción con repetición y la reproducción aleatoria.

Reproducción del iPod/iPhone/iPad

En este manual se describe el procedimiento de uso con el mando a distancia, a menos que se especifique lo contrario.

- Antes de utilizar el iPod/iPhone/iPad con el Receptor de CD, asegúrese de actualizarlo con el software más reciente.
- Dependiendo del iPod/iPhone/iPad, o del tipo de contenido que se reproduzca, puede que algunas funciones no funcionen según lo previsto.

Reproducción del iPod/iPhone/iPad a través de USB

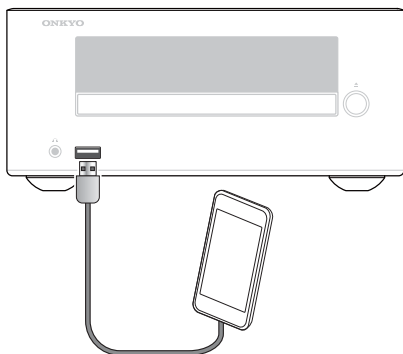

Modelos compatibles de iPod/iPhone/iPad

Fabricado para:

iPhone 5s, iPhone 5c, iPhone 5, iPhone 4s, iPhone 4, iPhone 3GS, iPhone 3G, iPhone iPad Air, iPad mini con pantalla Retina, iPad (4.ª generación), iPad (3.ª generación), iPad 2, iPad, iPad mini iPod touch (1.ª, 2.ª, 3.ª, 4.ª y 5.ª generaciones) iPod nano (2.ª, 3.ª, 4.ª, 5.ª, 6.ª y 7.ª generaciones) (a partir de agosto de 2014)

1 Pulse el botón [USB] para cambiar la fuente de entrada a “USB/iPod”.

También puede cambiar la fuente de entrada pulsando repetidamente el botón [INPUT] en el Receptor de CD.

2 Conecte el cable USB que viene con el iPod/iPhone/iPad al puerto USB en la parte frontal del receptor CD.

Al cargar el iPod/iPhone/iPad, el receptor de CD indica “Connecting...” en la pantalla. Si el iPod/iPhone/iPad no está conectado correctamente, aparece “No USB”.

3 Pulse el botón Reproducir/Pausa [▶/||].

Comienza la reproducción.

También puede utilizar el iPod/iPhone/iPad para reproducir audio.

■ Pausa de la reproducción

Para poner en pausa la reproducción, pulse el botón Reproducir/Pausa [▶/||].

Vuelva a pulsar el botón Reproducir/Pausa [▶/||] para reanudar la reproducción. También puede poner en pausa la reproducción pulsando el botón [■].

■ Selección de pistas

Para volver al principio de la pista que se está reproduciendo o que está en pausa, pulse el botón Anterior [◀◀].

Pulse repetidamente el botón Anterior [◀◀] para seleccionar pistas anteriores.

Pulse repetidamente el botón Siguiente [▶▶] para seleccionar las pistas posteriores.

■ Avance rápido o retroceso rápido

Durante la reproducción, mantenga pulsado el botón Avance rápido [▶▶] para avanzar, o el botón Retroceso rápido [◀◀] para retroceder.

■ Reproducción aleatoria

Pulse repetidamente el botón SHUFFLE [⌘] para cambiar la función aleatoria del iPod/iPhone/iPad.

■ Reproducción con repetición

Pulse repetidamente el botón REPEAT [↺] para cambiar la función de repetición del iPod/iPhone/iPad.

Desplazamiento por los menús del iPod con el mando a distancia

No puede desplazarse por los menús del iPod con el mando a distancia si el sistema operativo es iOS 7 o posterior.

1 Pulse el botón [MENU] para visualizar el menú del iPod.

2 Utilice los botones de flecha [▲]/[▼] para seleccionar un elemento del menú y, a continuación, pulse el botón [ENTER].

Nota:

- El nivel de volumen se ajusta utilizando los botones VOLUME [+]/[-] del Receptor de CD.
- Es posible que algunas funciones no estén disponibles dependiendo del contenido de reproducción o bien del modelo o versión del iPod/iPhone/iPad.

Reproducción inalámbrica a través de Bluetooth

El receptor de CD le permite reproducir música de forma inalámbrica desde un smartphone, tablet, reproductor de música portátil o PC compatible con Bluetooth a través de Bluetooth.

Para reproducir música a través de Bluetooth, primero debe vincular el receptor de CD con el dispositivo compatible con Bluetooth para registrar el receptor de CD en el dispositivo.

Una vez realizada la vinculación, esta información se almacena en ambos dispositivos y no tendrá que repetir el proceso de vinculación. Sin embargo, si elimina el registro de cualquiera de los dispositivos y se elimina la información de vinculación, deberá volver a vincular los dispositivos.

Vinculación

1 Coloque el dispositivo compatible con Bluetooth a menos de un metro del receptor de CD.
Active "Bluetooth" en el dispositivo compatible con Bluetooth.

2 Encienda la alimentación del receptor de CD y mantenga pulsado el botón [⊗] durante más de tres segundos.

Aparece "Pairing..." y ►◀●◂ parpadea en la pantalla del receptor de CD; el receptor de CD activa el modo de vinculación.

3 Registre el receptor de CD en el dispositivo compatible con Bluetooth.

Cuando el dispositivo compatible con Bluetooth muestre una lista de dispositivos detectados, seleccione "Onkyo CR-265".
Si el dispositivo solicita una contraseña, escriba "0000". Tenga en cuenta que el proceso de registro (vinculación) puede variar en función del dispositivo compatible con Bluetooth. Para obtener más información, consulte el manual del usuario del dispositivo.

4 Una vez finalizada la vinculación, el mensaje "Pairing..." desaparece y ►◀●◂ se ilumina.

Una vez finalizada la vinculación, se ha establecido una conexión por Bluetooth. Si no se ha establecido una conexión, intente conectar desde el dispositivo compatible con Bluetooth.

Nota:

- Si la vinculación falla, desactive "Bluetooth" en el dispositivo compatible con Bluetooth, vuelva a activarlo y repita el procedimiento desde el paso 1.
- Si desea vincular otros dispositivos compatibles con Bluetooth, realice los pasos 1-4 para cada uno de ellos. Puede vincular el receptor de CD con un máximo de ocho dispositivos. Si vincula un noveno dispositivo, el primer dispositivo conectado se eliminará.

Reproducción de música en el dispositivo compatible con Bluetooth

1 Active "Bluetooth" en el dispositivo compatible con Bluetooth.

2 Encienda la alimentación del receptor de CD y pulse el botón [⊗] para cambiar la fuente a "Bluetooth".

Si se establece automáticamente una conexión por Bluetooth, salte al paso 4.

3 Realice los pasos de conexión por Bluetooth en el dispositivo compatible con Bluetooth para conectar con el Onkyo CR-265.

4 Reproduzca audio en el dispositivo compatible con Bluetooth.

Si el nivel de volumen en el dispositivo compatible con Bluetooth es bajo, el volumen de reproducción en relación con las demás fuentes de entrada también será bajo.

Suba el nivel de volumen en el dispositivo compatible con Bluetooth hasta un valor adecuado (en caso necesario, hasta el máximo).

Nota:

- Al pulsar el botón [⊗] en el receptor de CD para cambiar la fuente de entrada a Bluetooth, el receptor de CD se conectará automáticamente con el dispositivo compatible con Bluetooth que se conectó por última vez. Si la conexión no se establece automáticamente, intente conectar desde el dispositivo compatible con Bluetooth.
- La conexión por Bluetooth se interrumpirá si cambia la entrada a cualquier fuente distinta de Bluetooth o si ajusta el receptor de CD en el modo de espera.
- Si el dispositivo compatible con Bluetooth dispone de una función de refuerzo de graves o de ecualizador, desactívela. De lo contrario, puede que el sonido de reproducción esté distorsionado.

Uso de la función de cambio automático

Si la función de cambio automático está activada, al conectar un dispositivo compatible con Bluetooth al receptor de CD, la fuente de entrada de la unidad se establecerá automáticamente a Bluetooth.

1 Encienda la alimentación del receptor de CD y pulse el botón [⊗] para cambiar la fuente a "Bluetooth".

2 Pulse el botón [MENU], utilice los botones [▲]/[▼] para seleccionar "Auto Change>" y pulse el botón [ENTER].

3 Utilice los botones [▲]/[▼] para seleccionar “On” y pulse el botón [ENTER].

La función de cambio automático quedará activada.

Para desactivar la función de cambio automático, seleccione “Off” y pulse el botón [ENTER].

Nota:

- El ajuste predeterminado de fábrica para la función de cambio automático es “On”. Si no desea que el receptor de CD cambie automáticamente la fuente de entrada a Bluetooth cada vez que encienda un dispositivo compatible con Bluetooth, desactive la función de cambio automático.

Reinicio de Bluetooth

Si falla la vinculación, o si no puede establecerse una conexión Bluetooth, o si tiene cualquier otro problema relacionado con Bluetooth, pruebe reiniciando Bluetooth en el receptor de CD.

Si reinicia Bluetooth en la unidad, se borrará toda la información de vinculación y tendrá que volver a vincular los dispositivos.

1 Encienda la alimentación del receptor de CD y pulse el botón [⊗] para cambiar la fuente a “Bluetooth”.

2 Pulse el botón [MENU], utilice el botón [▲]/[▼] para seleccionar “Reset BT?” y pulse el botón [ENTER].

3 Vuelva a pulsar el botón [ENTER].

Bluetooth se restablecerá y aparecerá el mensaje “Complete”.

Nota:

- Después de haber reiniciado Bluetooth, borre el registro del dispositivo (información de vinculación) en el dispositivo compatible con Bluetooth, y vuelva a realizar el proceso de vinculación para el receptor de CD y el dispositivo.

Uso de la función de espera de Bluetooth

Si la función de espera de Bluetooth está activada, al establecer una conexión por Bluetooth desde el dispositivo compatible con Bluetooth se encenderá automáticamente la alimentación del receptor de CD y se seleccionará Bluetooth como la fuente de entrada.

1 Encienda la alimentación del receptor de CD y pulse el botón [⊗] para cambiar la fuente a “Bluetooth”.

2 Pulse el botón [MENU], utilice los botones [▲]/[▼] para seleccionar “BT Standby >” y pulse el botón [ENTER].

3 Utilice los botones [▲]/[▼] para seleccionar “On” y pulse el botón [ENTER].

La función de espera de Bluetooth ya está activada.

Para desactivar la función de espera de Bluetooth, seleccione “Off” y pulse el botón [ENTER].

4 Coloque el receptor de CD en modo de espera.

Ahora el receptor de CD está en modo de espera de Bluetooth.

Nota:

- El consumo de energía durante el modo de espera de Bluetooth aumenta en comparación con el modo de espera normal.
- Algunos dispositivos compatibles con Bluetooth establecen una conexión por Bluetooth una vez que la alimentación de dichos dispositivos está encendida. Estos dispositivos encenderán automáticamente la alimentación del receptor de CD si la función de espera de Bluetooth en el receptor de CD está activada.

Cómo escuchar la radio

En este manual se describe el procedimiento de uso con el mando a distancia, a menos que se especifique lo contrario.

Sintonización de emisoras de radio FM/AM

1 Pulse el botón [TUNER] para cambiar la fuente de entrada a “FM” o “AM”.

2 Mientras observa la pantalla, pulse los botones [◀ TUNING]/[TUNING ▶] para sintonizar una emisora.

Cada vez que pulse un botón TUNING, la frecuencia cambia 0,2 MHz para FM y 10 kHz para AM. Si mantiene pulsado un botón TUNING, la frecuencia cambiará de forma continua. Una vez que suelte el botón, la sintonización se detendrá automáticamente cuando se encuentre una emisora de radio.

Cuando sintonice una emisora, aparecerá el indicador Sintonizado (▶●◀). Cuando reciba una señal FM estéreo, también aparecerá el indicador FM ST.

Preselección manual de emisoras FM/AM

Puede preseleccionar emisoras de una en una hasta un máximo de 30FM/30AM emisoras.

De esta forma, puede sintonizar una emisora preseleccionada sin ajustar la frecuencia.

1 Sintonice la emisora que dese guardar como preselección (consulte página 25).

2 Pulse el botón [MENU], utilice los botones [▲]/[▼] para seleccionar “PresetWrite>” y pulse el botón [ENTER].



3 Utilice los botones [▲]/[▼] para especificar el número de preselección en el que desea preseleccionar la emisora y pulse el botón [ENTER].

Preselección automática de emisoras FM (preselección automática)

Precauciones sobre la preselección automática

Cualquier preselección existente se eliminará al ejecutar la función de preselección automática.

1 Pulse el botón [TUNER] para cambiar la fuente de entrada a “FM”.

Ajuste la posición de la antena FM para obtener la mejor recepción de FM (consulte la página 14).

2 Pulse el botón [MENU], utilice los botones [▲]/[▼] para seleccionar “AutoPreset?” y pulse el botón [ENTER].



3 Vuelva a pulsar el botón [ENTER].

Se activa la función de preselección automática. Se pueden preseleccionar hasta 30 emisoras que se almacenan en orden de frecuencia. Si desea cancelar el proceso de preselección automática, pulse el botón [■].

Nota:

Dependiendo de su ubicación, una preselección se puede guardar sin emisora, y solamente escuchará ruido al seleccionarla. Elimine los canales preseleccionados innecesarios (consulte página 26).

Sintonización de emisoras FM débiles

Si la señal de una emisora FM estéreo es débil, puede resultar imposible conseguir una buena recepción. En tal caso, pulse el botón [MODE] para cambiar al modo Mono y escuchar la emisora en mono.

Para volver al modo automático, presione de nuevo el botón [MODE].

En general, para la recepción estéreo, ajuste el modo automático.

Selección de emisoras preseleccionadas

Debe guardar algunas preselecciones antes de poder seleccionarlas (consulte la página 25).

- 1 Pulse el botón [TUNER] para cambiar la fuente de entrada a “FM” o “AM”.**
Se seleccionará la preselección que seleccionó la última vez que escuchó la radio.
- 2 Utilice los botones [◀◀]/[▶▶] para seleccionar una preselección.**

Consejo:

- Si pulsa el botón [TUNER] del mando a distancia con el receptor de CD en modo de espera, se encenderá automáticamente la alimentación del receptor y se sintonizará la emisora que escuchó por última vez.

Borrado de las emisoras preseleccionadas

- 1 Pulse los botones [◀◀]/[▶▶] para seleccionar la emisora preseleccionada que desea borrar.**
- 2 Pulse el botón [MENU], utilice los botones [▲]/[▼] para seleccionar “PresetErase>” y pulse el botón [ENTER].**

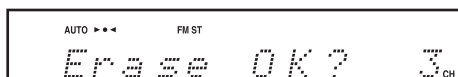

- 3 Asegúrese de que va a borrar un número de preselección correcto y pulse el botón [ENTER].**
Para cancelar el borrado, pulse el botón [MENU].

Reproducción de una unidad USB

En este manual se describe el procedimiento de uso con el mando a distancia, a menos que se especifique lo contrario.

- 1 Pulse el botón [USB] para cambiar la fuente de entrada a “USB/iPod”.
- 2 Inserte una unidad USB en el puerto USB.

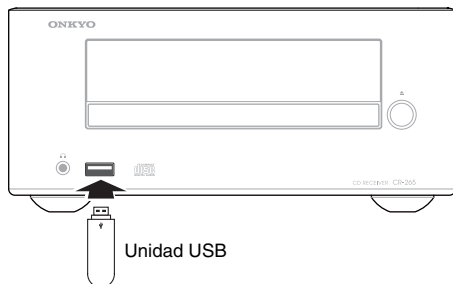

- 3 Para iniciar la reproducción, pulse el botón [▶/||].
El procedimiento para seleccionar carpetas y archivos, así como para utilizar el modo 1-Folder, la reproducción con repetición y la reproducción aleatoria, es el mismo que para reproducir discos MP3 (consulte página 20).

Acerca de la función de reanudación:

La función de reanudación estará habilitada durante la reproducción de audio desde una unidad flash USB conectada.

Durante la reproducción, pulse el botón [■]. Aparecerá el mensaje “Resume” y la posición de detención se almacenará.

Para reanudar la reproducción desde la posición de detención, vuelva a pulsar el botón [▶/||].

Por otra parte, para detener completamente la reproducción, vuelva a pulsar el botón [■].

Nota:

- No conecte la unidad USB a través de un concentrador USB.
- Cuando conecte o desconecte una unidad USB, utilice la mano para sujetar el Receptor de CD de modo que no se mueva.
- Para ver información detallada sobre los formatos válidos para una unidad USB, consulte página 12 “Reproducción desde unidades USB”.
- No conecte el puerto USB del Receptor de CD a un puerto USB del ordenador.

Reproducción de un dispositivo externo

Reproducción desde un dispositivo externo conectado a la clavija LINE IN

- 1 Pulse el botón [LINE] para cambiar la fuente de entrada a “LINE”.
- 2 Reproduzca el dispositivo externo.
Si el nivel de volumen varía considerablemente respecto al de otras fuentes de audio, ajuste el nivel de entrada LINE.

Ajuste del nivel de entrada LINE

El nivel de volumen de la salida de auriculares en algunos reproductores de música móviles puede ser bastante más bajo que el de otras fuentes de audio. Por tanto, si cambia la fuente de entrada de un reproductor de este tipo (conectado a la clavija LINE IN) a otra fuente de entrada, puede que note la variación de nivel. En tal caso, siga los pasos siguientes para ajustar el nivel de entrada LINE.

1. Pulse el botón [LINE] para cambiar la fuente de entrada a “LINE”.
2. Pulse el botón [MENU] para visualizar “Input Level >” y, a continuación, pulse el botón [ENTER].
3. Reproduzca música mientras ajusta el nivel de volumen con los botones [▲]/[▼].
Puede ajustar el nivel de entrada en el rango de -6 a +12.
Pulse el botón [ENTER] para volver a la pantalla anterior.

Nota:

- Este ajuste solamente afecta al volumen de los altavoces; el volumen de los auriculares no puede ajustarse.
- Si el nivel de volumen del reproductor de música móvil es bastante más bajo, puede que este ajuste no sea suficiente. En tal caso, suba el nivel de volumen en el reproductor de música móvil.
- Si aumenta excesivamente el volumen de entrada, el sonido puede distorsionarse. Cuando ocurra esto, ajuste adecuadamente el nivel de entrada.

Ajuste del reloj

En este manual se describe el procedimiento de uso con el mando a distancia, a menos que se especifique lo contrario.

1 Pulse repetidamente el botón [TIMER] para visualizar “Clock”.
Si el reloj aún no se ha ajustado, solo aparecerá “Clock”.

2 Pulse el botón [ENTER].

3 Utilice los botones [▲]/[▼] para ajustar el día de la semana y pulse el botón [ENTER].

Mon	Tue	Wed	Thu	Fri	Sat	Sun
-----	-----	-----	-----	-----	-----	-----

4 Pulse los botones [▲]/[▼] para ajustar la hora y pulse el botón [ENTER].
Para cambiar entre la visualización de 24 horas y 12 horas, pulse el botón [DISPLAY].

5 Pulse los botones [▲]/[▼] para ajustar los minutos y pulse el botón [ENTER].
Al pulsar el botón [ENTER], el reloj comienza a funcionar desde 00 segundos.

Visualización de la hora del reloj

Si el receptor de CD está en modo de espera, pulse el botón [CLOCK CALL]. La hora del reloj aparece en la pantalla durante 8 segundos aproximadamente. Si el receptor de CD está encendido, pulse el botón [CLOCK CALL]. La hora del reloj se muestra de forma continua.

Nota:

- En caso de un corte de electricidad, el reloj se detendrá y aparecerá “-- : --”. Además, se cancelarán todos los temporizadores programados. Vuelva a ajustar el reloj y active los temporizadores necesarios.

Uso del temporizador

En este manual se describe el procedimiento de uso con el mando a distancia, a menos que se especifique lo contrario.

El receptor de CD incluye un temporizador de desconexión automática que pone la unidad en modo de espera durante un periodo de tiempo especificado. También incluye cuatro temporizadores programables que inician la reproducción de una fuente especificada a un nivel de volumen concreto y a una hora definida.

Uso del temporizador de desconexión automática

Cuando el temporizador de desconexión automática está activado, el receptor de CD pasa al modo de espera después de un periodo de tiempo especificado.

1 Con la alimentación del receptor de CD encendida, pulse el botón [SLEEP].
Aparece “Sleep 90” durante 8 segundos aproximadamente y la unidad pasará al modo de espera en 90 minutos. Con el temporizador de desconexión automática activado, aparece el indicador SLEEP en la pantalla.

2 Con el tiempo de desconexión en pantalla, pulse repetidamente el botón [SLEEP] para ajustar el tiempo deseado.
Cada pulsación del botón [SLEEP] reducirá el tiempo de desconexión en incrementos de 10 minutos.

Comprobación del tiempo restante para la desconexión

Para comprobar el tiempo restante para la desconexión, pulse el botón [SLEEP]. Puede reducir el tiempo de desconexión en incrementos de 10 minutos pulsando el botón [SLEEP] mientras se muestra el tiempo de desconexión.

Cancelación del temporizador de desconexión automática

Para cancelar el temporizador de desconexión automática, pulse repetidamente el botón [SLEEP] hasta que aparezca “Sleep Off”. Si desea apagar el receptor de CD inmediatamente, pulse el botón [⏻].

Programación de un temporizador

Antes de programar un temporizador, debe ajustar el reloj. (consulte la página 28) Además, si tiene previsto programar un temporizador para FM o AM, primero debe preseleccionar las emisoras de transmisión FM o AM deseadas (consulte la página 25).

1 Pulse repetidamente el botón [TIMER] para seleccionar un número de temporizador (1–4).
Si solo aparece “Clock”, significa que aún no se ha ajustado el reloj. Ajuste primero el reloj (consulte la página 28).

2 Utilice los botones [▲]/[▼] para seleccionar “On” y pulse el botón [ENTER].

3 Utilice los botones [▲]/[▼] para seleccionar un dispositivo de reproducción y pulse el botón [ENTER].
 Para el dispositivo de reproducción, puede seleccionar CD, USB/iPad, FM, AM y LINE. Si selecciona una opción distinta de FM y AM, salte al paso 5.

4 Utilice los botones [▲]/[▼] para seleccionar el número de preselección deseado y pulse el botón [ENTER].

5 Utilice los botones [▲]/[▼] para ajustar la frecuencia del temporizador en todos los días, cada día especificado de la semana o una sola vez. A continuación, pulse el botón [ENTER].
Everyday: el temporizador funcionará todos los días. →Salte al paso 8.
Every: el temporizador funcionará cada día especificado de la semana. →Salte al paso 6.
Once: el temporizador solo funcionará una vez. →Salte al paso 7.

6 Pulse los botones [◀]/[▶] para desplazar el cursor al día de la semana siguiente o anterior, pulse los botones [▲]/[▼] para ajustar ese día de la semana en On u Off y pulse el botón [ENTER].



Número de temporizador
 Día de la semana de la posición actual del cursor

Ejemplo: el temporizador funcionará el lunes, miércoles, viernes y domingo.

.... : Off

M...W...F...S

Salte al paso 8.

7 Utilice los botones [▲]/[▼] para seleccionar el día de la semana y pulse el botón [ENTER].

8 Utilice los botones [▲]/[▼] para ajustar la hora para el tiempo “On” (inicio) y pulse el botón [ENTER].

9 Utilice los botones [▲]/[▼] para ajustar los minutos para el tiempo “On” (inicio) y pulse el botón [ENTER].
 Al cambiar el tiempo “On”, el tiempo “Off” se ajusta en una hora después automáticamente.

10 De igual forma que para el tiempo “On”, utilice los botones [▲]/[▼] y el botón [ENTER] para ajustar la hora y los minutos para el tiempo “Off” (final).

11 Pulse los botones [▲]/[▼] para ajustar el nivel de volumen de la reproducción del temporizador y pulse el botón [ENTER].
 No puede ajustar el nivel de volumen en “0”. En su lugar, puede seleccionar “Last” (el nivel de volumen utilizado por última vez).

12 Ajuste el receptor de CD en modo de espera.
 Si el receptor de CD está encendido, el temporizador no funcionará. Asegúrese de ajustar el receptor de CD en modo de espera al menos dos minutos antes del tiempo “On” del temporizador.

Nota:

- Si dos ajustes de temporizador se solapan, el segundo temporizador no funcionará. Ajuste cuidadosamente los temporizadores para que la duración de los mismos (entre “On” y “Off”) no se solape.
- Si el temporizador de desconexión automática está activado cuando el receptor de CD se reproduce debido a uno de los temporizadores programables, el ajuste del temporizador de desconexión automática tendrá prioridad, y el receptor de CD no se detendrá en el tiempo “Off”.
- Si ha seleccionado un CD, una unidad USB o un iPod como el dispositivo de reproducción, ajuste el dispositivo preparado para la reproducción y coloque el receptor de CD en modo de espera.
- Si ha seleccionado LINE como el dispositivo de reproducción, se seleccionará LINE como la fuente de entrada en el tiempo “On”, y se ajustará el nivel de volumen especificado, pero no pasará nada más. Si desea reproducir un dispositivo externo conectado a la clavija LINE IN, programe un temporizador en el dispositivo externo.

Encendido (activar) o apagado (desactivar) de un temporizador

Una vez que se ha programado un temporizador, puede volver a encenderlo o apagarlo cuando lo desee. Además, si un temporizador se ajusta en “On”, puede ver y modificar el ajuste de temporizador.

1 Pulse repetidamente el botón [TIMER] para seleccionar un número de temporizador.
 El temporizador se activa si “On” parpadea en la pantalla.

2 Utilice los botones [▲]/[▼] para seleccionar “On” u “Off” y pulse el botón [ENTER].
 Si selecciona “Off”, el temporizador programado se desactiva (el ajuste como tal se almacena), y el receptor de CD vuelve a la pantalla anterior. Seleccione “On” para ver y modificar el ajuste de temporizador (en caso necesario) (consulte la página 28).

Cuando se muestra el reloj, el número del temporizador activado actualmente aparece cerca del extremo izquierdo de la pantalla.

Resolución de problemas

Si tiene algún problema utilizando el receptor CD, busque una solución en esta sección.

Restablecimiento del receptor de CD

Si no puede solucionar el problema, intente reiniciar el receptor CD antes de ponerse en contacto con su distribuidor Onkyo.

Para restaurar el receptor a su configuración de fábrica, enciéndalo y, con el botón [■] del receptor CD presionado, presione el botón [⏻] durante más de 2 segundos.

Cuando la pantalla indique "Reset", suelte todos los botones. En unos instantes, el receptor CD entrará en modo espera.

Tenga en cuenta que restaurar el receptor CD borrará las configuraciones de emisoras de radio preseleccionadas y los ajustes personales. Tenga en cuenta que restaurar el receptor de CD borrará las configuraciones de emisoras de radio preseleccionadas y los ajustes personales (excluyendo la información de vinculación Bluetooth).

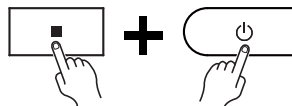

Alimentación

No puede encender el receptor CD.

- Asegúrese de que el cable esté correctamente conectado en la toma de corriente (consultar página 16).
- Asegúrese de que el cable esté correctamente conectado en la AC INLET del receptor CD (consultar página 16).
- Desenchufe el cable, espere 5 minutos o más y vuelva a enchufarlo de nuevo.

El receptor CD se apaga inesperadamente.

- Si se ha configurado el temporizador de apagado automático y se muestra el indicador SLEEP en pantalla, el receptor CD se apagará automáticamente tras un periodo de tiempo determinado (consultar página 28).
- El receptor CD entrará automáticamente en el modo en espera cuando se haya ajustado y se inicie Auto Standby (consultar página 17).

Mando a distancia

El mando a distancia no funciona correctamente.

- Cambie las pilas por unas nuevas.
- El mando a distancia está demasiado alejado del receptor CD, o hay un obstáculo entre ellos (consultar página 6).
- El sensor del mando a distancia del receptor CD está recibiendo luz brillante (luz fluorescente tipo invertidor o luz solar directa).
- El receptor CD está situado detrás del vidrio tintado de las puertas de un armario o estante.

Audio

No hay sonido.

- Asegúrese de que el volumen del receptor CD no esté demasiado bajo (consultar página 17).
- Asegúrese de haber seleccionado la fuente de entrada correcta (consultar página 17).
- Asegúrese de que el receptor CD no esté silenciado (consultar página 17).
- Compruebe todas las conexiones y corríjalas en caso necesario (consulta las páginas 14 a 16).
- Con los auriculares conectados, no se escuchan los altavoces (consultar página 17).
- Si no hay sonido desde un dispositivo externo conectado a LINE IN, compruebe el nivel de salida del audio del dispositivo, puesto que puede que el volumen sea demasiado bajo.

La calida de sonido no es buena.

- Asegúrese de que los cables del altavoz estén conectados con la polaridad correcta (consultar página 15).
- Asegúrese de que los conectores de audio estén totalmente conectados (consultar página 16).
- La calidad de sonido se puede ver afectada por los campos magnéticos, por ejemplo, un TV. Intente alejar esos dispositivos del receptor CD.
- Si tiene algún dispositivo que emita ondas de radio de alta intensidad cerca del receptor CD, como un teléfono móvil que se está utilizando, el receptor CD puede producir ruido.

Resolución de problemas—Continúa

- El mecanismo del controlador de precisión del receptor CD puede emitir un ruido suave mientras lee los discos y cuando busca pistas. Puede escuchar este ruido cuando se encuentre en entornos extremadamente silenciosos.

La salida de audio será intermitente al someter al receptor CD a vibraciones.

- El receptor CD no es un dispositivo portátil. Utilícelo en un lugar en donde no sufra golpes ni esté sujeto a vibraciones.
- Asegúrese de colocar las almohadillas a los altavoces (consultar página 6).

La salida de los auriculares es intermitente no no hay sonido.

- Asegúrese de que el cable no esté roto ni dañado. Además, limpie el conector de los auriculares. Consulte el manual de los auriculares para ver cómo se limpian.

Rendimiento del audio.

- El rendimiento del audio estará en su mejor nivel cuando el receptor de CD lleve entre 10 y 30 minutos o más funcionando y ya haya tenido tiempo de calentarse.
- Utilizar cables para unir los cables de audio con los cables de alimentación o de los altavoces puede degradar la calidad del sonido, no lo haga.

Reproducción de CD

El disco no se reproduce.

- Asegúrese de haber colocado correctamente el disco, con la parte de la etiqueta hacia arriba.
- Revise si hay suciedad en la superficie del disco (consultar página 12).
- Si sospecha de condensación, encienda el receptor CD y espere 2 o 3 horas antes de reproducir algún disco.
- Puede que no se reproduzcan algunos discos CD-R/RW (consultar página 12).

Tarda mucho tiempo en empezar la reproducción.

- El receptor CD puede tardar un rato en leer CDs que contienen muchas pistas o archivos.

La reproducción salta.

- El receptor CD recibe vibraciones o el disco está rayado o sucio (consultar página 13).
- El volumen puede estar demasiado alto. Baje el volumen (consultar página 17).

No puede reproducir discos MP3.

- Utilice únicamente discos compatibles con la norma ISO 9660 nivel 1/nivel 2 o el sistema de archivos Joliet.
- El disco no está finalizado (cerrado). Finalice (cierre) el disco.
- Compruebe si se admite el formato del archivo (consultar página 12).
- Los archivos MP3 sin extensión “.MP3” o “.mp3” no son reconocidos.

iPod/iPhone/iPad

No hay sonido.

- Compruebe si “iPod”, “iPhone” o “iPad” aparece en la pantalla del receptor CD. Si aparece “No USB”, desconecte y vuelva a conectar el iPod/iPhone/iPad.
- Asegúrese de que el receptor CD esté encendido, la fuente de entrada queda configurada a USB (USB/iPod) y el volumen no está demasiado bajo.
- Asegúrese de que su iPod/iPhone/iPad es compatible con el sistema (consultar página 22).

No puede controlar su iPod/iPhone/iPad con el mando a distancia del receptor CD.

- Su iPod/iPhone/iPad puede que no funcione justo después de conectarse al receptor CD con un cable USB. En este caso, espere un momento hasta que su iPod/iPhone/iPad se active.
- Dependiendo del modelo de su iPod/iPhone/iPad, la versión del software o el contenido que esté reproduciendo, habrá algunas funciones que no funcionen según lo esperado (consulta las página 22).
- El iPod/iPhone/iPad no se conectará si está apagado o si no tiene carga suficiente. Compruebe el estado de su iPod/iPhone/iPad.

Se muestra el mensaje “No USB”.

- Intente conectar de nuevo el iPod/iPhone/iPad.

No puede recargar el iPod/iPhone/iPad.

- Compruebe si “iPod”, “iPhone” o “iPad” aparece en la pantalla del receptor CD. Si aparece “No USB”, desconecte y vuelva a conectar el iPod/iPhone/iPad.
- Utilice el cable USB incluido en su paquete del iPod/iPhone/iPad para conectar el dispositivo. Asegúrese de que el cable no está dañado.
- Si su iPod/iPhone/iPad no se enciende debido a una batería completamente agotada, el mensaje “Charging” no aparecerá cuando conecte el dispositivo a un receptor de CD que esté en modo de espera. Sin embargo, la batería del iPod/iPhone/iPad se cargará. Espere unos momentos. Una vez que la batería esté suficientemente cargada para el funcionamiento básico, aparecerá el mensaje “Charging”.

Bluetooth

La vinculación Bluetooth falla.

- Si hay otros dispositivos compatibles con Bluetooth cerca de la unidad, apague la alimentación de dichos dispositivos y vuelva a realizar el proceso de vinculación.
- Elimine la información de registro para el Onkyo CR-265 en el dispositivo compatible con Bluetooth y vuelva a realizar el proceso de vinculación.

El sonido a través de la conexión Bluetooth se interrumpe.

- Puede que haya un dispositivo LAN inalámbrico o un horno microondas en las cercanías. Si es así, coloque el receptor de CD alejado de dichos dispositivos.
- Es posible que el dispositivo compatible con Bluetooth esté demasiado lejos del receptor de CD, o puede que haya una pared entre los dispositivos. Si es así, utilice el dispositivo compatible con Bluetooth más cerca del receptor de CD.

El sonido a través de la conexión Bluetooth sufre retrasos y no se sincroniza con el vídeo.

- Debido a las características de transferencia de Bluetooth, puede que se produzca un cierto grado de latencia de la señal. Por este motivo, puede que note un ligero retraso en la salida de audio desde el receptor de CD, en relación con la reproducción de vídeo en su dispositivo compatible con Bluetooth.

Reproducción de la unidad USB

No puede acceder a los archivos de música en una unidad USB.

- El receptor CD soporta unidades USB solamente. Sin embargo, esto no garantiza necesariamente el rendimiento de todas las unidades USB.
- Asegúrese de que la unidad USB tenga formato FAT16 o FAT32.
- No se admiten los concentradores USB. Asegúrese de conectar una unidad USB directamente al receptor de CD.
- Este receptor CD no puede reproducir archivos que no sean MP3.

Se muestra el mensaje “No USB”.

- Intente conectar de nuevo el memoria flash USB.

No puede reproducir archivos MP3.

- Los archivos MP3 sin extensión “.MP3” o “.mp3” no son reconocidos.
- Compruebe si se admite el formato MP3 (consultar página 12).
- La opción de derechos de propiedad intelectual de un archivo en MP3 está activada. No utilice la opción de derechos de propiedad intelectual.

Sintonizador

La recepción no es nítida, la radio FM tiene interrupciones, la función de preselección automática no preselecciona todas las emisoras o el indicador FM ST no se ilumina al sintonizar una emisora FM.

- Compruebe las conexiones de la antena (consultar página 14).
- Cambie la posición de la antena (consultar página 14).
- Mueva el receptor CD lejos de TVs u ordenadores.
- Los vehículos y los aviones pueden causar interferencias ruidosas.
- La señal de radio se debilita al pasar a través de una pared de hormigón antes de llegar a la antena.
- Cambie a modo Mono y escúchela en mono. El indicador FM ST se apagará (consultar página 25).
- Si ninguno de las anteriores acciones mejora la recepción, instale una antena exterior (consultar página 14).
- Cuando escuche una emisora AM, puede escucharse ruido cuando maneje el controlador remoto.

No se puede ajustar la frecuencia de la radio.

- Utilice los botones de sintonización [◀TUNING]/[TUNING▶] del mando a distancia para cambiar la frecuencia de la radio (consultar página 25).

Componentes externos

No se escucha sonido del lector.

- Asegúrese de que el lector tenga un ecualizador incorporado. Si no tiene ecualizador incorporado, debe proporcionarle uno.

Temporizador

El temporizador no funciona.

- Asegúrese de haber configurado el reloj correctamente (consultar página 28).
- La operación programada falla si el receptor CD está encendido a la Hora de encendido establecida, debe estar en modo Espera (consultar página 29).
- Si hay un corte de electricidad y el reloj se para, el temporizador se desactivará. Restablezca el reloj y vuelva a activar el temporizador según lo deseado.

Reloj

La pantalla indica “- - -” cuando presiona el botón [CLOCK CALL].

- Se ha producido un corte de alimentación y el reloj ha parado. Configure de nuevo el reloj (consultar página 28).

Otros

Consumo eléctrico en modo espera.

- La carga comenzará al conectar un iPod/iPhone/iPad, haciendo que aumente el consumo eléctrico. La carga tendrá lugar incluso cuando el receptor de CD entra en modo espera.

Onkyo no se hace responsable por los daños (tales como las tarifas de alquiler de Cds) por las grabaciones incorrectas causadas por el mal funcionamiento de la unidad. Antes de grabar datos importantes, asegúrese de que el material se grabará correctamente.

El receptor CD contiene un microordenador. En situaciones muy extremas, las interferencias graves, el ruido de una fuente externa o la electricidad estática pueden provocar que funcione mal o que se bloquee. En el caso poco probable de que esto sucediese, desenchufe el cable, espere al menos 5 minutos y vuelva a enchufarlo de nuevo. Si esto no resuelve el problema, restaure la unidad receptor CD a sus valores de fábrica (consultar página 30).

Especificaciones

Amplificador

Potencia de salida nominal

Todos los canales: Potencia continua mínima de 20 vatios por canal, cargas de 6 ohms, 2 canales activos a 1 kHz, con una distorsión armónica total máxima del 10% (FTC)
2 canales × 20 W (6 Ω, 1 kHz, impulsado por 2 canales) (IEC)

THD + N (total de distorsión armónica + N)

10% (Potencia nominal)
0,1% (1 kHz 1W)

Sensibilidad e impedancia de entrada

1000 mV/10 kΩ (LÍNEA)

Respuesta de frecuencia

30 Hz - 22 kHz/+3 dB, -3 dB

Control de tono

+7 dB, -7 dB, 80 Hz (BASS)
+7 dB, -7 dB, 10 kHz (TREBLE)

Señal al ratio de ruido

77 dB (LINE, IHF-A)

Impedancia del altavoz

6 - 16 Ω

Sintonizador

■ FM

Rango de frecuencia de sintonización 87,5 - 107.9 MHz

Canales preseleccionados 30

■ AM

Rango de frecuencia de sintonización 530 - 1710 KHz

Canales preseleccionados 30

CD

Lectura de señal Óptica sin contacto

Respuesta de frecuencia 30 Hz - 20 kHz

THD (distorsión armónica total) 0,1%

Fluctuación y trémolo Por debajo del umbral medible

Medios que se pueden reproducir CD y CD-R/CD-RW (CDs de música y CDs MP3)

USB

Medios que se pueden reproducir Unidad USB (MP3) iPod/iPhone/iPad

Bluetooth

Sistema de comunicación Especificación Bluetooth versión 4.0

Rango de comunicación máximo Línea de visión de 10 m (*) aprox.

Banda de frecuencia Banda de 2.4 GHz (2,4000 GHz - 2,4835 GHz)

Método de modulación FHSS (Espectro Ensanchado por Salto de Frecuencia)

Perfiles compatibles con Bluetooth A2DP 1.2 (Perfil de Distribución de Audio Avanzado) AVRCP 1.5 (Perfil de Control Remoto de Audio y Video)

Códec Compatible SBC

Rango de Transmisión (A2DP) 20 Hz - 20.000 Hz (Frecuencia de muestreo 44,1 kHz)

* El rango real variará dependiendo de factores como los obstáculos entre los dispositivos, campos magnéticos alrededor de un horno de microondas, electricidad estática, teléfono inalámbrico, sensibilidad de recepción, rendimiento de la antena, sistema operativo, aplicación de software, etc.

Altavoces D-T25

Tipo 2 way bass-reflex

Impedancia 6 Ω

Potencia de entrada máxima 40 W

Nivel de presión del sonido de salida 82 dB/W/m

Respuesta de frecuencia 80 Hz - 20 kHz

Frecuencia cruzada 10,4 kHz

Capacidad de la carcasa 3,4 litros

Medidas (A × A × F) 130 × 210 × 176 mm (incl. rejilla y proyección)

Peso 1,7 kg

Unidades controlador Woofer de cono de 10 cm Transductor domo equilibrado 2 cm

Terminal Tipo resorte con código de color

Otro Protección magnética

General

Fuente de alimentación 120 V CA, 60 Hz

Consumo de corriente 32 W

Consumo de energía sin sonido 5 W (cuando no está cargando el iPod/iPhone/iPad)

Consumo en modo espera 0,5 W (cuando no está cargando el iPod/iPhone/iPad)

Medidas (A × A × F) 215 × 99 × 273 mm

Peso 1,9 kg

■ Entrada de audio

Entrada analógica LINE IN

■ Salida de audio

Salidas de altavoces 2 (I/D)

Auriculares 1

Las especificaciones podrán ser cambiados sin previo aviso.



ONKYO

Onkyo Corporation

Kitahama Chuo Bldg, 2-2-22 Kitahama, Chuo-ku, OSAKA 541-0041, JAPAN

<http://www.onkyo.com/>

The Americas

Onkyo U.S.A. Corporation

18 Park Way, Upper Saddle River, N.J. 07458, U.S.A.

For Dealer, Service, Order and all other Business Inquiries:

Tel: 201-785-2600 Fax: 201-785-2650

<http://www.us.onkyo.com/>

For Product Support Team Only:

1-800-229-1687

Europe

Onkyo Europe Electronics GmbH

Liegnitzerstrasse 6, 82194 Groebenzell, GERMANY

Tel: +49-8142-4401-0 Fax: +49-8142-4208-213

<http://www.eu.onkyo.com/>

Onkyo Europe Electronics GmbH (UK Branch)

Meridien House, Ground floor, 69 - 71 Clarendon Road, Watford, Hertfordshire, WD17 1DS,
United Kingdom

Tel: +44 (0)8712-00-19-96 Fax: +44 (0)8712-00-19-95

China

Onkyo China Limited (Hong Kong)

Unit 1033, 10/F, Star House, No 3, Salisbury Road, Tsim Sha Tsui Kowloon, Hong Kong.

Tel: 852-2429-3118 Fax: 852-2428-9039

<http://www.hk.onkyo.com/>

Onkyo China PRC (Mainland)

1301, 555 Tower, No.555 West NanJing Road, Jing'an District, Shanghai, China 200041,

Tel: 86-21-52131366 Fax: 86-21-52130396

<http://www.cn.onkyo.com/>

Asia, Oceania, Middle East, Africa

Please contact an Onkyo distributor referring to Onkyo SUPPORT site.

<http://www.intl.onkyo.com/support/>

The above-mentioned information is subject to change without prior notice.

Visit the Onkyo web site for the latest update.

I1409-1

SN 29401827

(C) Copyright 2014 Onkyo Corporation Japan. All rights reserved.



* 2 9 4 0 1 8 2 7 *